

  
MASSAGGIO®

## Massaggio Stravagante 2

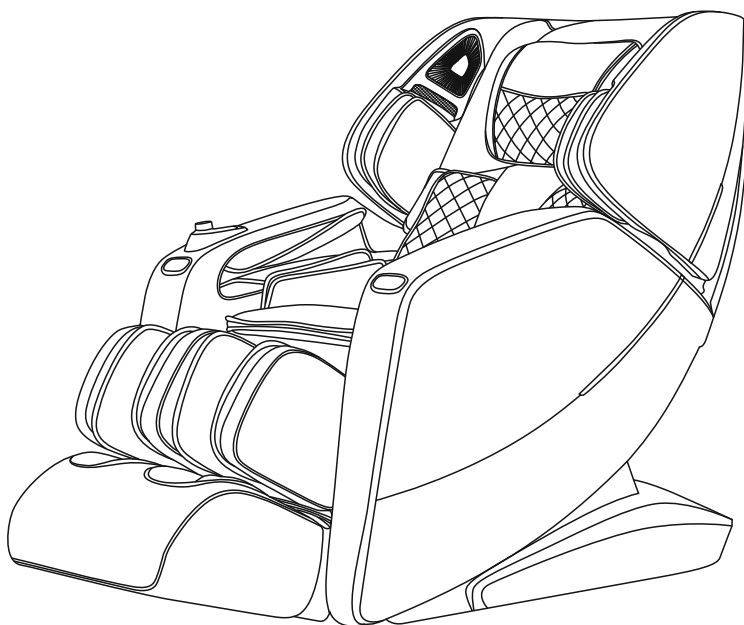

User manual EN

Instrukcja obsługi PL

Thanks for purchasing this product. Please read this manual instruction carefully in order to know how to use this product correctly before operation. Please pay more attention to some important safety warning and keep this manual book properly for future use.

Note: Our Company reserves the right to revise the design and description of this product without any further notice. Please refer to the actual color of this product.

## CONTENTS

---

Safety and maintenance . . . . .	02-03
Use safety warning . . . . .	04-05
Name and function of components . . . . .	06
Function . . . . .	07
Remote interface introduce . . . . .	08-09
Method of usage: . . . . .	10
1. Switch power supply on . . . . .	10
2. Massage function control operation . . . . .	10-27
3. Handrail shortcut button introduction . . . . .	28-29
4. Voice control instruction . . . . .	30
5. Turn off power, stop massage . . . . .	31
6. Bluetooth Player Operation . . . . .	31
7. Installing the armrest . . . . .	31-33
8. Calf installation . . . . .	33-35
9. Head cushion and backrest pad's dismounting and use manual . . . . .	35
10. Floor protection . . . . .	36
11. Method of movement . . . . .	36
Product specification . . . . .	37

## Safety and maintenance

---



### 1. Important Safety Warning.

- Don't allow children to touch moveable part of this product.
- Please use well-grounding power supply suited to this product.
- Please pull out the plug after use or before cleaning to avoid injury or damage to the product.
- Please operate this product according to this manual instruction.
- Don't use accessories which are not recommended.
- Don't use this product outdoors.
- Please read this manual instruction carefully before operation.
- Any other usage that is not listed in this manual instruction is forbidden.
- 20 minutes of usage each time is recommended.
- Please don't use it if the leather is broken or damaged.
- Please don't use it if the cover or leather is damaged.
- Please don't use it if the radiator hole is covered or blocked.
- Please don't drop anything into this product.
- Please don't fall asleep while using this product.
- Please don't use it if drunk or feel unwell.
- Please don't use it within one hour after having meal.
- Please don't make the massage function too strong for avoiding Injury.

### 2. Environment for usage.

- Please don't use it under high temperature and moist environment such as bathroom.
- Please don't use it immediately while the environmental temperature changes sharply.
- Please don't use it under heavy-dusty or caustic environment.
- Please don't use it where there is not enough space or not good ventilation.

### 3. People who are not suitable to use this product.

- People who are suffering from osteoporosis are not suitable to use this product.
- People who are suffering from heart disease or carrying electronic medical equipment such as heart pacemaker are not suitable to use this product.
- People who are suffering from fever are not suitable to use this product.
- Pregnant women or women that are in menses period are not suitable to use this product.
- People who got injured or skin disease are not suitable to use this product.
- Children under 14-year old or people mentally unbalanced without being Supervised are not allowed to use this machine.
- People who are told by doctor to have rest or people who feel unwell are not suitable to use this product.
- People whose bodies are wet are forbidden to use this product.
- The appliance has a heated surface. Persons insensitive to heat must be careful when using the appliance.

## Safety and maintenance

---

### 4. Safety.

- Check the voltage if it is suitable to the specification of this product.
- Don't use wet hand to pull the plug.
- Don't make water go inside this product to avoid electric shock or cause damage to this product.
- Don't damage the wires or change the circuit of this product.
- Don't use wet cloth to clean the electric parts such as switch and plug.
- Be away from this product under power cut state to avoid injury if the power comeback suddenly.
- Stop using this product while it works abnormal, and please consult local agent immediately.
- Stop using this product if you feel unwell, and please consult health care doctor.
- This appliance is not intended for use by persons (including children) with reduced physical, sensory or mental capabilities, or lack of experience and knowledge, unless they have been given supervision or instruction concerning use of the appliance by a person responsible for their safety.
- Children should be supervised to ensure that they do not play with the appliance.
- If the supply cord is damaged, it must be replaced by the manufacturer, its Service agent or similarly qualified persons in order to avoid a hazard.

### 5. Maintenance.

- This product should be maintained by certain appointed agents, users are prohibited to disassemble or maintain by themselves.
- Please don't forget to cut the power after usage.
- Don't use this product if the socket looses.
- If this product will be left unused for long, please curl up the wires and reserve this product in dry and dustless environment.
- Don't reserve this product under high temperature or near fire and avoid longtime direct sunshine.
- If the detachable cord / supply cord is damaged, it must be replaced by the manufacturer, its service agent or similarly qualified persons in order to avoid a hazard.
- Please clean this product by dry cloth. Don't use thinner, benzene or alcohol.
- The mechanical components of this product are specially designed and made, it is not necessary to be specially maintained.
- Don't use edged res to thrust this product.
- Don't roll or pull this product above uneven ground, it should be lifted before moving.
- Please use it intermittently; don't make this product work continuously for long.

### 6. Solution of ordinary malfunctions.

- It is nature movement voice if the motor sounds while in usage.
- If the controller can't work normally, please check the plug and socket if they are connected strongly and make sure the switch is turned on.
- If the rated working time is over, the product will automatically activate the power-off button; If this product works continuously for long, the temperature protector will make the product automatically power-off, it should be used again after half an hour's rest.

## Use safety warning

---

### Warning

When the footrest lifting, people should not apply pressure on the footrest to avoid the massage chair falling forward to damage the product or cause personal injuries

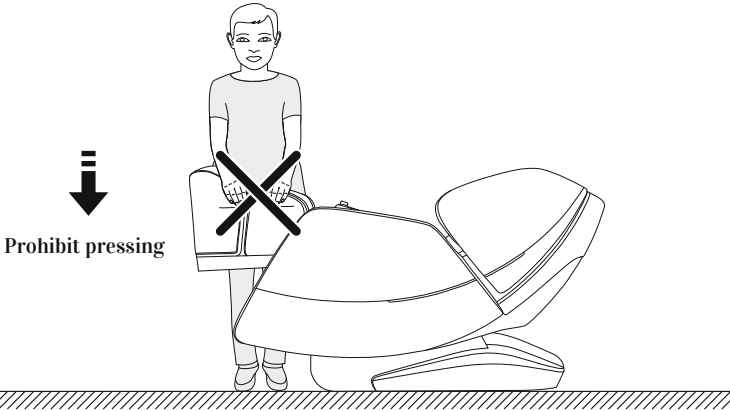

### Warning

Before sitting on the massage chair, Please make sure the massage hand cannot place in the seat position, so as avoiding the massage hand to damage the product or cause personal buttocks injuries.

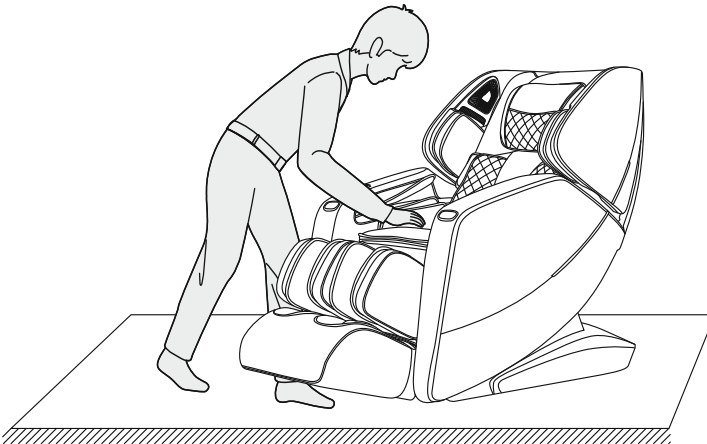

## Use safety warning

---

### Warning

Do not strive to pull out the control cable or power cord during standby or power-on state to avoid product damaged or electrocution accidents. Advise you unplug the controller cable and power cord and put away after you use the chair.

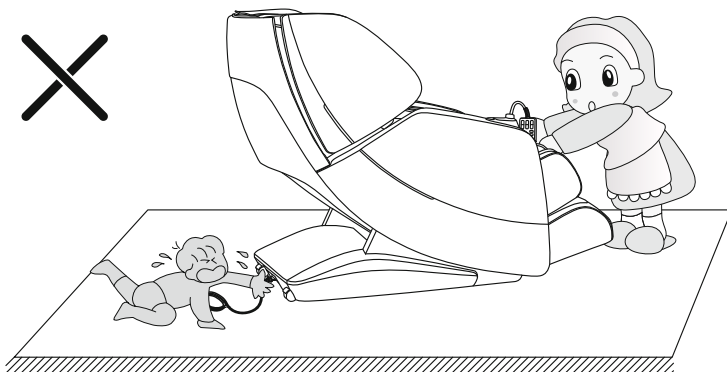

### Warning

When turning on the zero-gravity lying function, be sure to notice whether there are children or pets under the massage table under the bottom of the calf and the backrest to stay or play to avoid product damage and personal injury.

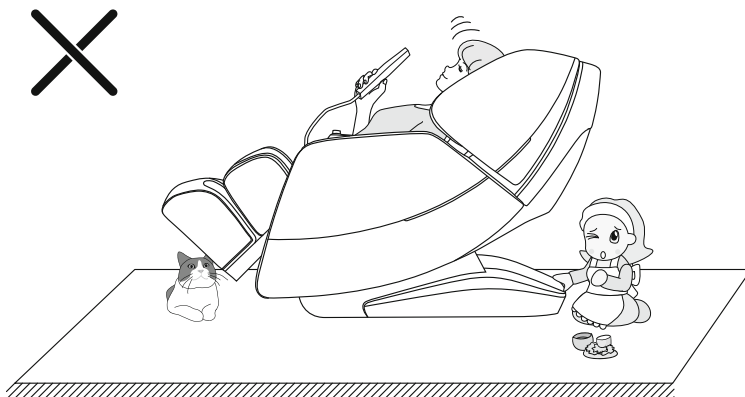

## Name and function of components

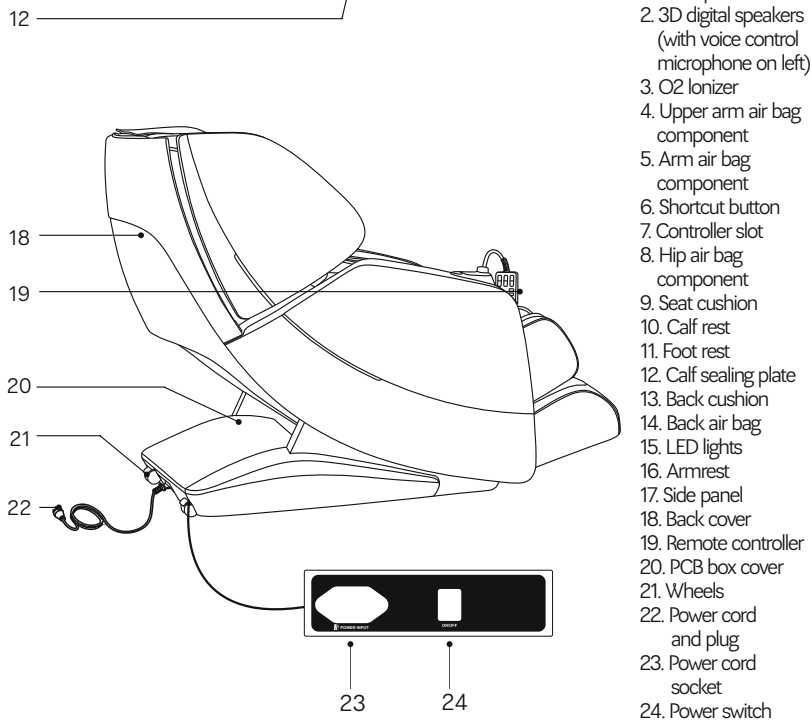
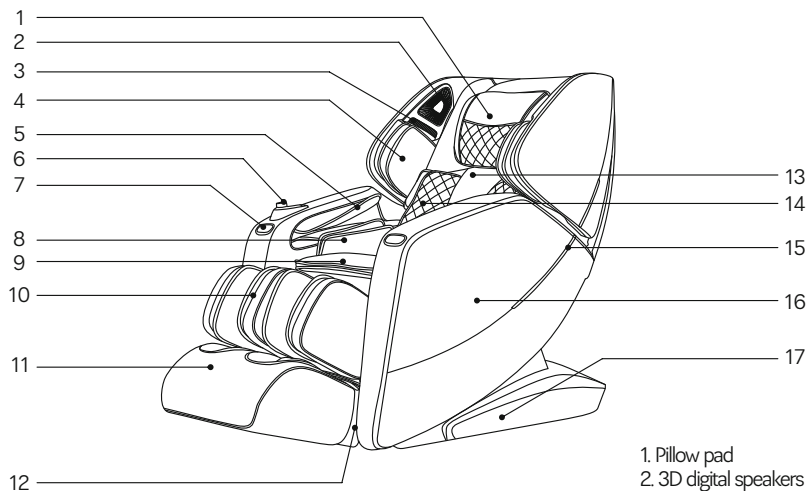

1. Pillow pad
2. 3D digital speakers (with voice control microphone on left)
3. O<sub>2</sub> Ionizer
4. Upper arm air bag component
5. Arm air bag component
6. Shortcut button
7. Controller slot
8. Hip air bag component
9. Seat cushion
10. Calf rest
11. Foot rest
12. Calf sealing plate
13. Back cushion
14. Back air bag
15. LED lights
16. Armrest
17. Side panel
18. Back cover
19. Remote controller
20. PCB box cover
21. Wheels
22. Power cord and plug
23. Power cord socket
24. Power switch

## Function

---

- This product is designed with a intelligent and silent 3D massage hand that can move up and down, Thrust forward and Shrinking back .
- It can automatically detect the shoulder position and also can be adjust by manual
- Can have a humanized and scientific massage by detecting the human body curve and the position of the massage finger pressure point, and length of the massage hand of Thrust forward and Shrinking back.
- With eight special automatic massage functions: fast, comfort, relax, Stretch, Full body, shoulder and neck, back and waist and Full air pressure.
- Three memory functions: program memory I, program memory II, program memory III.
- The upper body manual massage function; there are five kinds of massage position options : full, partial, fixed point, upper back and lower back; shoulder grasp , kneading, tapping, shiatsu, kneading and tapping and 3D ;six massage techniques; the massage technique has five speeds that can be adjusted; when massaged in tapping and shiatsu, the robot massage hand have five level widths to be adjusted .
- Air massage function: arm pressure massage function (design with 12 airbags), upper arm air pressure massage function (design with 4 airbags), and three levels air pressure intensity adjustment.
- Lower body air massage function: waist pressure massage function (design with 4 airbags), leg air pressure massage function (design with 22 airbags), foot air pressure massage function (design with 18 airbags), and three levels air pressure intensity adjustment.
- The back and calf heating function uses carbon fiber as an infrared heating source.
- This product is designed with Zero wall function , the chair will slide forward when backrest lie down.
- The backrest rail adopts "SL" rail technology, which fits perfectly with the curve of the back of the human body and can enjoy close-fitting massage from the head to the thigh.
- Intelligent voice control and identification function.
- Music play system: design with 3D digital speaker on the left and right arms.
- Can also play music by connect with Bluetooth of smart phone or other smart device
- Waist Twisting function: it uses the Left and right waist airbags to swing the waist , which relieves sedentary and causes tension in waist muscles.
- The right armrest is provided with a negative oxygen ion button, raise button, recline button, Zero Gravity button, pause button, automatic mode button, foot adjustment button, and calf adjustment button.
- Leg lifting or recline adjustment, lifting or recline adjustment of leg and back, Zero Gravity I or Zero Gravity II.
- Foot Roller massage function: at the bottom of foot, two pairs of mastoid rotating massage on toe root; scraping massage on the arch and heel.
- The footrest is equipped with an automatic sensor to detect the leg length. When the calf is raised or down to a suitable angle, the footrest will automatically detect the length of the leg and detect the most comfortable massage area.
- Armrest LED light decoration
- Configuring a O2 Ionizer at right armrest
- The upper arm is provided with a width adjustment function, which is adjusted in two steps (when it reaches the innermost position, the arm is pushed in about one gear to release the hand, the are is automatically reset, and so on), adapting to different shoulder widths.
- Shutdown automatic reset function, massage robot automatic reset function.
- Configuring TFT color screen manual controller



## Remote interface introduce

---

### Remote controller display part

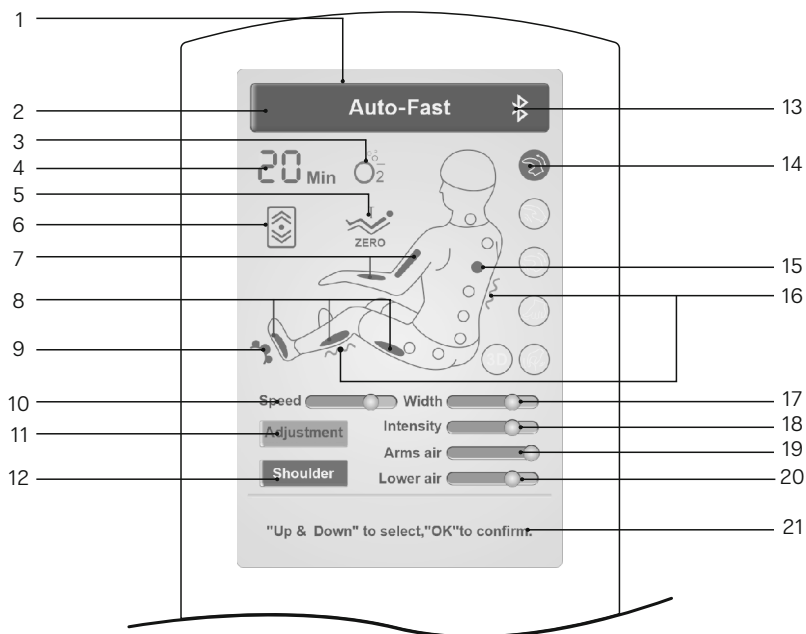

**Note: Remote Control shows the color, massage function and massage function icon typesetting. Please be subject to the actual products!**

---

- |                                      |  |
|--------------------------------------|--|
| 1. TFT color liquid crystal display  | 12. Shoulder position adjustment       |
| 2. Message status display            | 13. Bluetooth display                  |
| 3. Negative oxygen ions display      | 14. Massage modes display              |
| 4. Timing display                    | 15. Massage position display           |
| 5. Zero gravity display              | 16. Leg and back heating display       |
| 6. The back adjustment display       | 17. Width adjustment                   |
| 7. Arm air pressure display          | 18. Massage strength adjustment        |
| 8. Leg and foot air pressure display | 19. Arm air pressure adjustment        |
| 9. Foot roller display               | 20. Lower body air pressure adjustment |
| 10. Speed adjustment                 | 21. The status bar                     |
| 11. Adjustment                       |  |

## Remote interface introduce

---

### Part of hand controller button

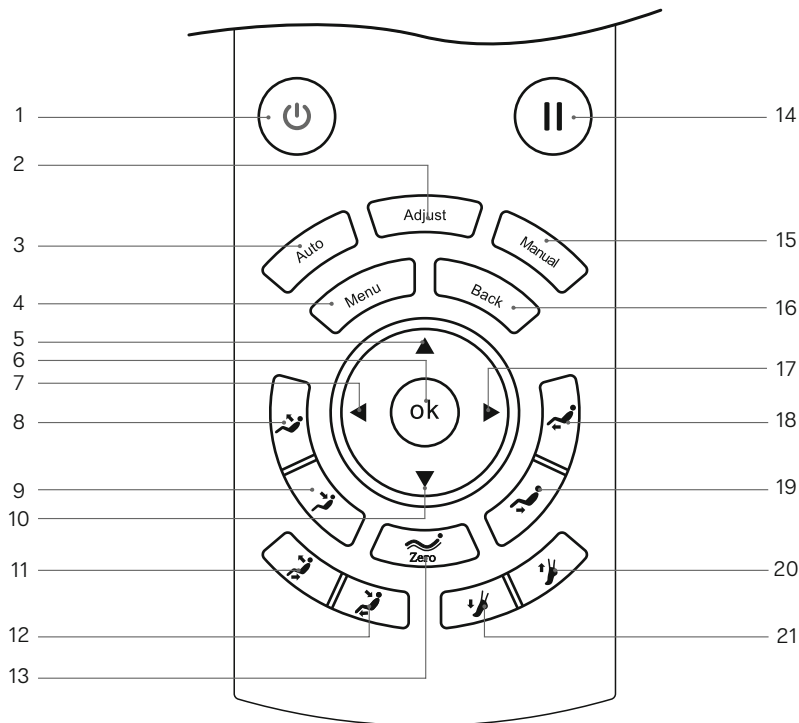

1. Power button: turn on or off massage chair
2. Adjustment button: enter the massage function selection interface
3. Auto button: enter the automatic mode selection interface
4. Menu button: enter main menu interface
5. Up button: navigation key up
6. OK button: OK.
7. Left button: navigation key turn left
8. Backrest rise button: adjust the backrest rise
9. Backrest down button: adjust the backrest down
10. Down button: navigation key down
11. Sit up button: massage chair link up

12. Lying down button: massage chair link down
13. Zero gravity button: adjust massage chair zero gravity
14. Pause button: Pause all the function
15. Manual button: enter the manual mode selection interface
16. Return button: return to massage information interface
17. Right button: navigation key turn right
18. Calf rest up button: adjust calf rest up
19. Calf rest down button: adjust calf rest down
20. Foot rest shorten button: adjust foot rest short
21. Foot rest elongate button: adjust foot rest elongation.

## Method of usage

### 1. Switch power supply on

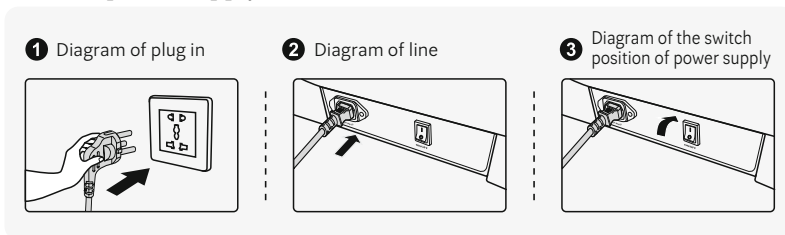

### 2. Massage function control operation

#### 1). Standby

- After the massage chair cannot enter any mode operation in standby mode.



#### 2). Start to massage

- Press "Power" button to start massage, enter the boot screen, backrest maintains the default position, calf rest raise slightly, choosing certain auto mode to start massage. The massage chair will shut down automatically if auto mode is not selected within 5 minutes.

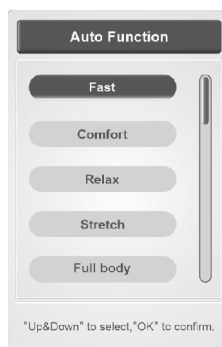
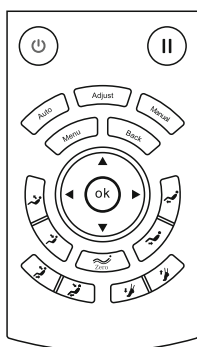

## Method of usage

- Choose one automatic mode, backrest and calf position will adjust to fixed angle.
- After adjusting the angle, massage chair will automatically detect the shoulder position and body (note: fast mode only detect shoulder position, other modes detect whole body and shoulder position), waiting the detection finish. If press "ok" button, massage chair will direct start to massage in default without shoulder position and body sensing.

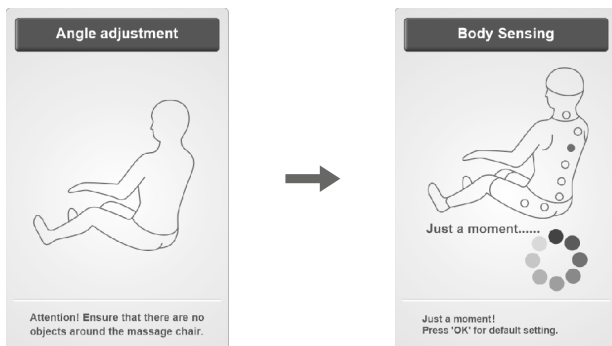

- After testing the shoulder position, you can adjust the shoulder position by press up or down button according to users' height in small scale. There have 11 levels for shoulder adjustment. If without adjustment in 10 seconds, then into the massage function automatically. Or directly press "ok" button enter the massage immediately. If massage chair does not test shoulder position, the massage will start with default position.

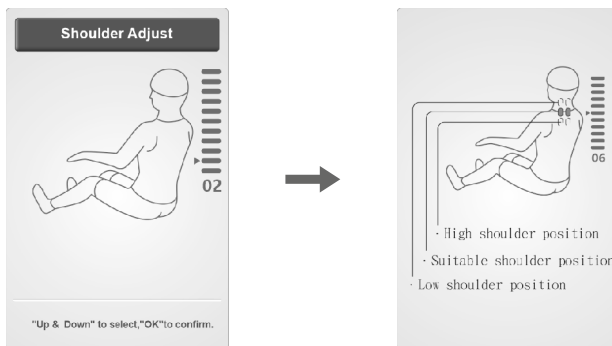

Button	Description
	Move the massage balls upward to a suitable position.
	Move the massage balls downward to a suitable position.

## Method of usage

- After entering the massage modes, the shoulder position can adjusted in shoulder adjustment interface when at the operating status interface.

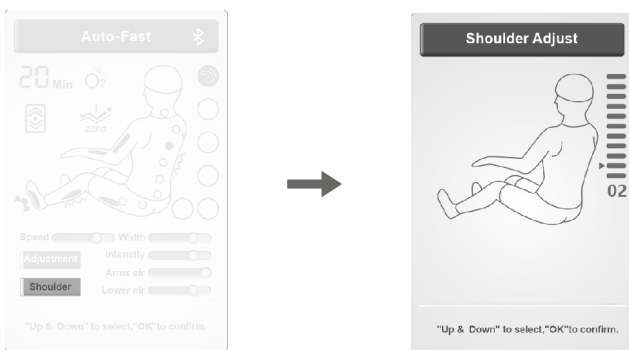

### 3). Pause button

- In massage process, press "Pause" button, all the massage function will Pause; press it again, it will go with massage function before Pause. If the Pause time exceed 20 minutes, all the massage function will turn off.

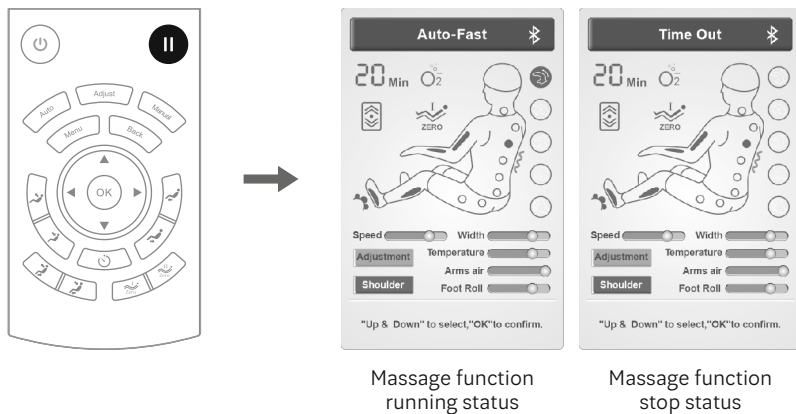

## Method of usage

### 4). Menu button

- “Menu” button to enter the main menu message function selection interface includes automatic function, manual mode, adjustment, customize, set, equipment information function interface.
- Press “up” or “down” button choose the menu, press “ok” button to confirm enter the choosing menu interface. Press “return” button to return the function selection information interface.

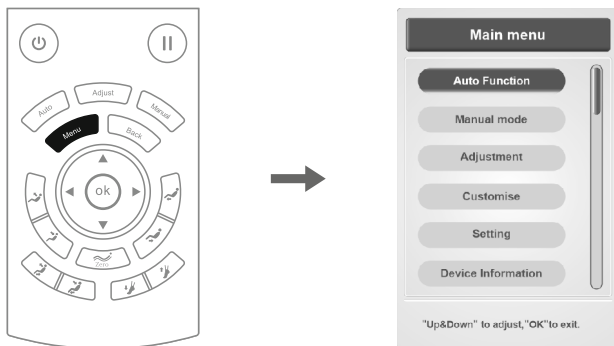

### 5). Automatic function (automatic button also can press directly to automatic function interface)

- Press “menu” button to enter main menu interface, choosing automatic function icon: automatic mode include eight kinds such as fast, comfortable, relax, traction, whole-body, shoulder and neck, back and waist and full pressure.
- Press “up” or “down” button to choose message function, press “ok” button to confirm enter the choosing message function. Press “return” button to return to function selection information interface.

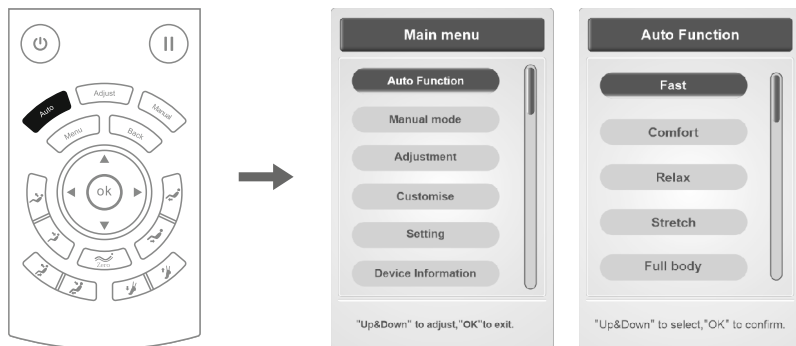

EN

Note: the choosing automatic massage function will display in message function status bar, press “return” button to check the operating.

## Method of usage

Function	Description
Fast massage	Fast to experience all the massage effect.
Comfort massage	The most comfortable massage experience.
Relax massage	Gentle and comfortable depth massage to relax body and relieve tired.
Stretch massage	It uses the waist airbag pressure to swing around to form a twisting massage function, which relieves sedentary and causes tension in waist muscles.
Full body massage	Depth massage, recall body energy.
Neck& shoulder massage	Point to neck and shoulder massage mode, relieve muscles sore and tired be useful effective massage.
Back & waist massage	Focus on the back and waist massage to relieve back and waist sore.
Full air massage	Focus on the upper arm, arm, knee, leg and foot to relax full body.

### 6). Manual mode (manual button directly enter manual mode interface)

- Press "menu" button to enter main menu interface, choose manual mode icon: include massage mode, massage position, air pressure and other massage function.
- Press "left" of "right" button to change submenu, then press "up" or "down" button to choose massage function, press "return" button to return operating information interface.

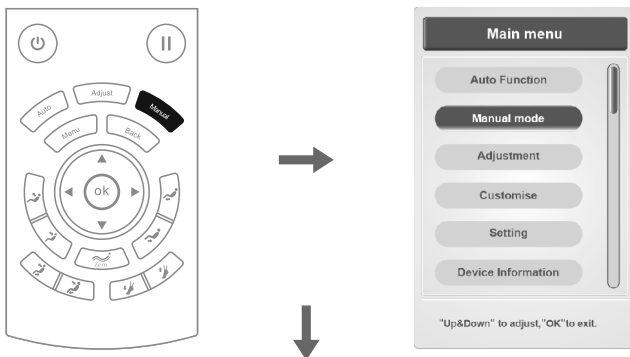

## Method of usage

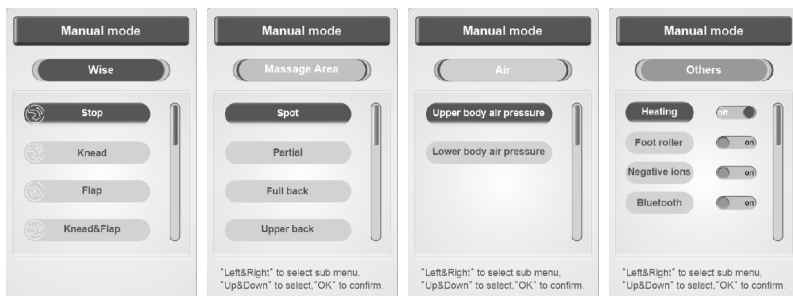

### A. Manual mode (manual button-massage mode)

- Includes eleven massage modes, such as kneading, tapping - 2 types, kneading with tapping, shiatsu - 2 types, 3D - 4 types, shoulder lifting. In tapping and shiatsu mode, the width can be adjusted. Other massage modes can adjust the speed except stop.
- Press "up" or "down" button to choose massage mode icon, press "ok" button to confirm the massage mode is starting.

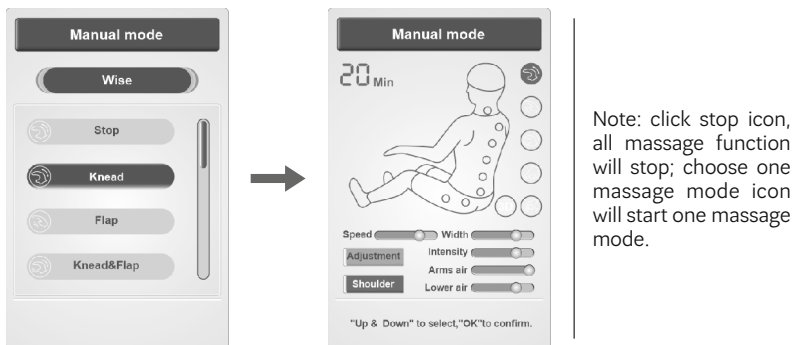

Function	Description	
Kneading	Speed	5-level speed adjustable 5-level width adjustable
Tapping (2 types)	Speed and width	
Kneading and tapping	Speed	
Shiatsu (2 types)	Speed and width	
Shoulder lifting	Speed	
3D (4 types)	Speed and width	



## Method of usage

### B. Manual mode (manual button-massage position)

- Manual mode(massage position): massage fixed point, partial, full back, upper back and lower back.
- Press "up" or "down" button to choose partial massage function icon, press "ok" button to confirm.

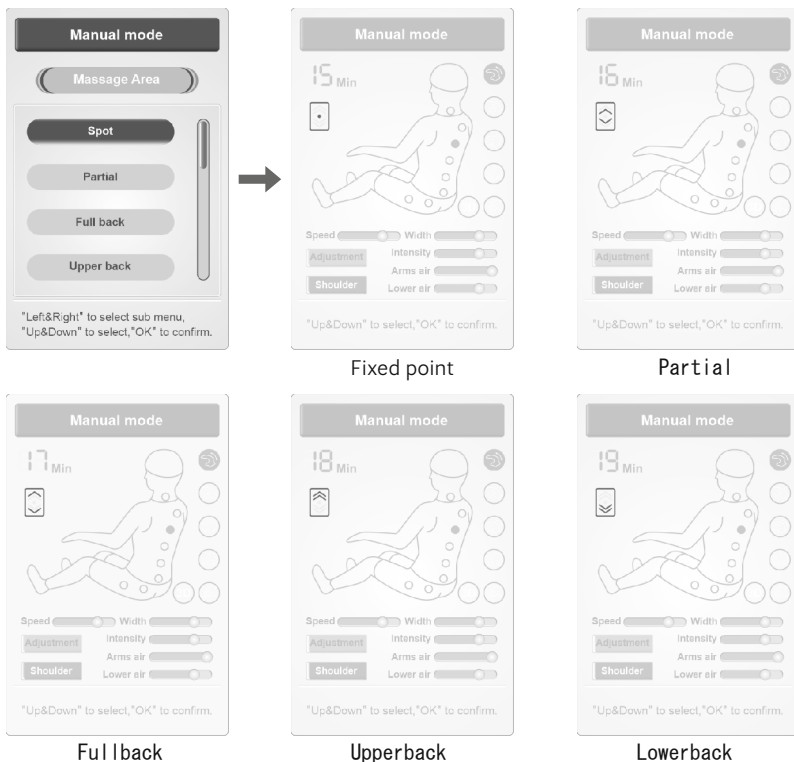

Function	Description	
Fixed point	Massage at fixed point	When choosing the mode of fixed point and partial massage, press "up" and "down" button to adjust massage range.
Partial	Partial massage back and forth in small range	
Upper back	Upper back massage back and forth	
Lower back	Lower back massage back and forth	
Full back	Full back massage back and forth	

## Method of usage

### C. Manual mode (manual button-air pressure)

- Manual mode (air pressure): include upper body air pressure and lower body air pressure massage function.
- Press "up" or "down" button to choose different air pressure massage function, press "ok" button to confirm.

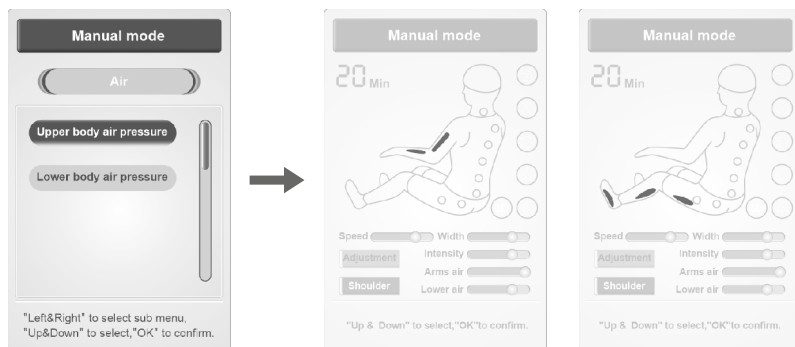

Function	Description
Upper body air pressure	Switch on or off upper body air pressure massage function
Lower body air pressure	Switch on or off lower body air pressure massage function

### D. Manual mode (manual button-extra)

- Manual mode (extra): include heating, foot roller, negative oxygen ions, Bluetooth and so on massage function.
- Press "up" or "down" button to choose massage function, press "ok" button to switch on or off the massage function.

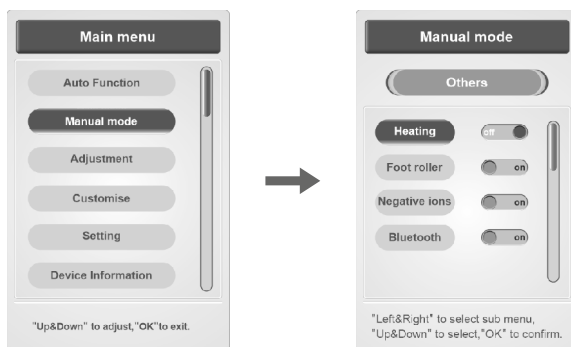

## Method of usage

---

### · Manual mode (extra-back heating)

- Press "confirm" button to choose switch on or off heating massage function, start 3 minutes will have warm.
- Press "up" or "down" button to choose other massage function, press "return" button to return the operating information interface.

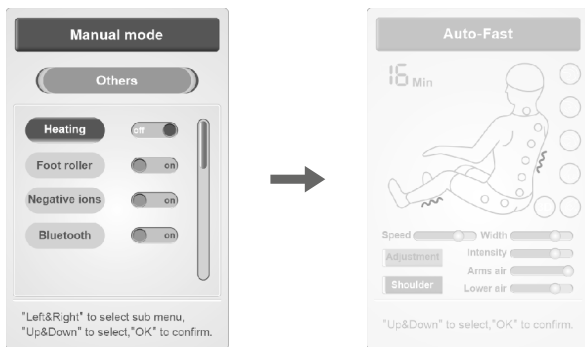

### · Manual mode (extra-foot roller)

- Press "confirm" button to choose switch on or off foot roller massage function.
- Press "up" or "down" button to choose other massage function, press "return" button to return the operating information interface.

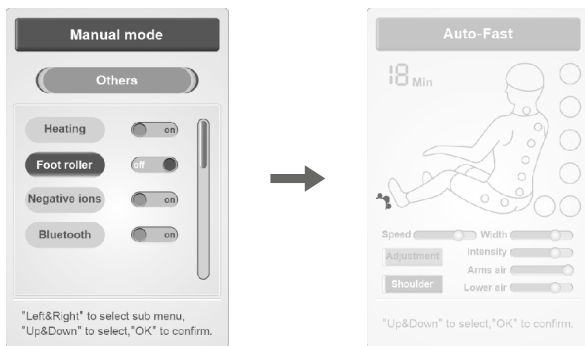

## Method of usage

---

### · Manual mode (extra-negative oxygen ions)

- Press "confirm" button to choose switch on or off negative oxygen ions massage function.
- Press "up" or "down" button to choose other massage function, press "return" button to return the operating information interface.

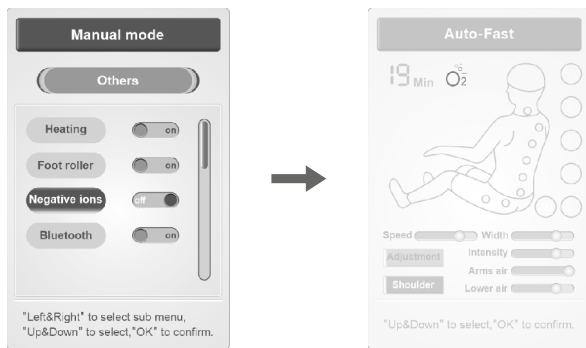

### · Manual mode (extra-Bluetooth)

- Press "confirm" button to choose switch on or off Bluetooth function.
- After connect the Bluetooth in massage chair with source device which have Bluetooth. The Bluetooth function of the smart device can be used to play music on a wireless connection.
- Press "up" or "down" button to choose other massage function, press "return" button to return the operating information interface.

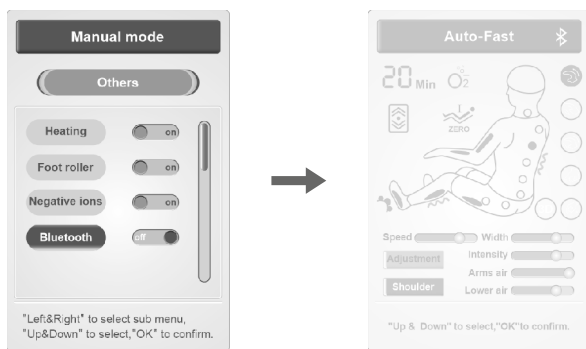

## Method of usage

### 7). Adjustment function (adjust button-directly press "adjust" button to enter adjustment function interface)

· Press "menu" button to enter main menu interface, choose adjustment function icon: include massage mode, massage range, massage intensity and other massage adjustment function.

· Press "left" or "right" button switch to submenu function, choose massage function in menu, then press "up" or "down" button to select adjust function. Press "ok" button to confirm or press "return" button to return to operating information interface.

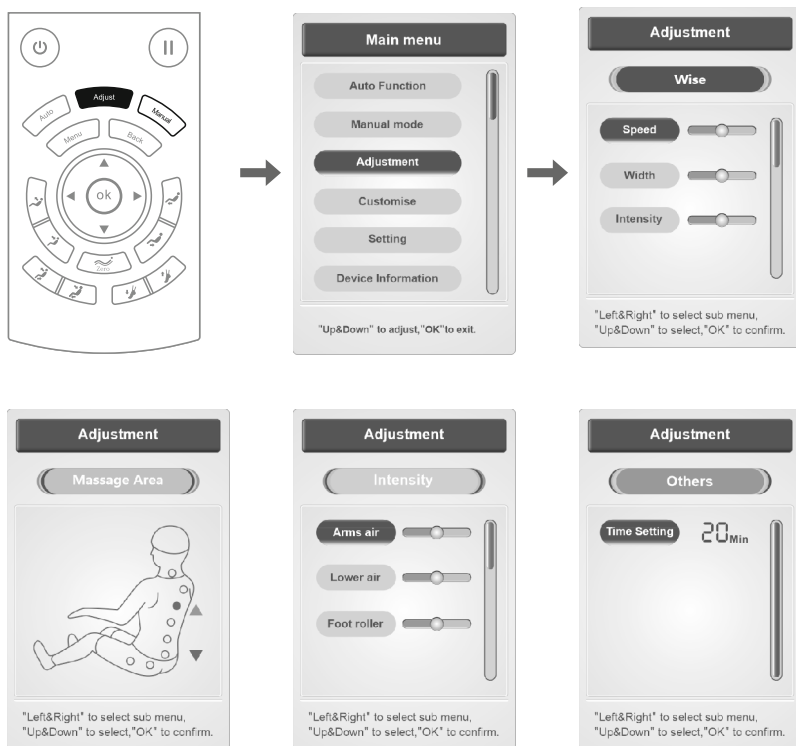

When at operating information interface, press "adjust" button directly enter adjustment interface.

## Method of usage

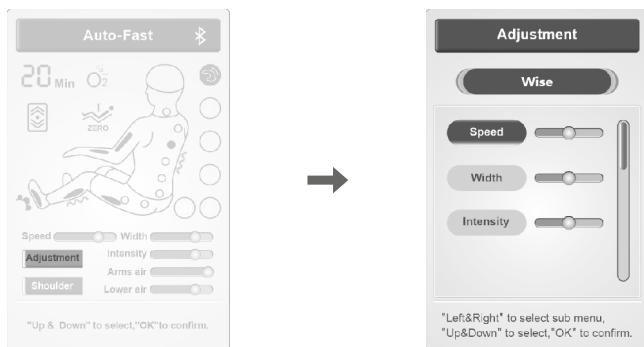

### A. Adjustment function (adjust button-massage mode)

- Adjustment function (massage mode): adjust massage mode include speed, width, intensity and so on.
- Press "up" or "down" button to choose speed or width function, press "ok" button to adjust speed and width levels.

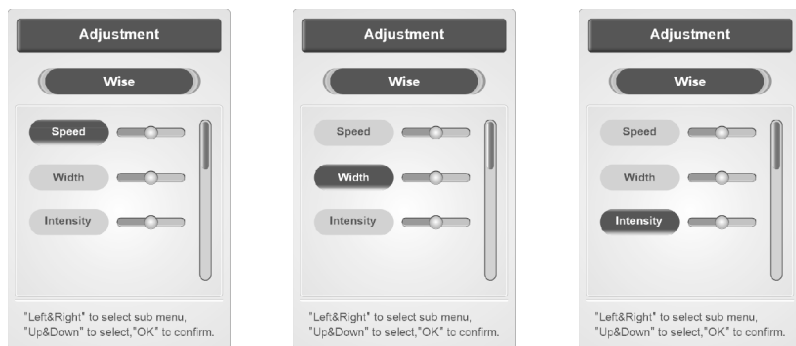

#### Note:

- Speed: five levels for massage speed adjustment.
- Width: five levels for massage width adjustment when in tapping and shiatsu mode.

## Method of usage

### B. Adjustment function (adjust button-massage range)

- Adjustment function (massage range): when at fixed point or partial massage range, press "up" button not release the massage head will rise or stop; press "down" button not release the massage head will go down or stop.
- Press "up" or "down" button to adjust massage range.

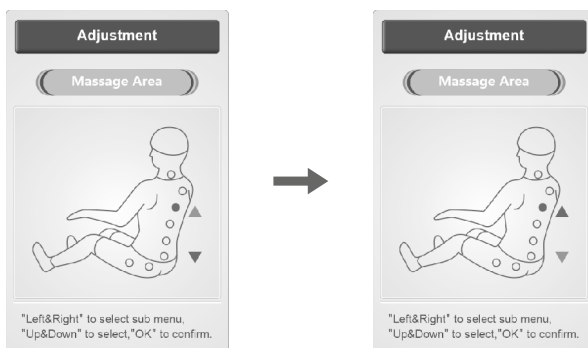

### C. Adjustment function (adjust button-intensity)

- Adjustment function (adjust button-intensity): include upperbody air pressure, lower body air pressure, foot roller. There have three levels to adjust.
- Press "up" or "down" button to choose air pressure intensity or foot roller intensity, press "ok" button to adjust intensity.

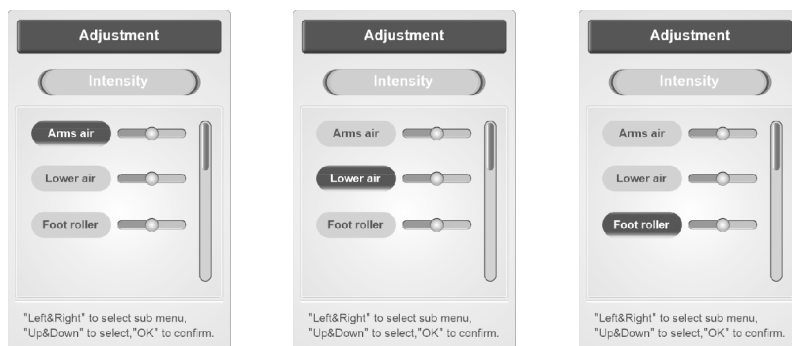

## Method of usage

---

### D. Adjustment function (adjust button-other adjustment)

- Adjustment function (other adjustment): timing at present. Press "confirm" button one time with 5 minutes added. When above 40 minutes, it will return to zero.
- Press "ok" button to adjust time (press "ok" button one time, 5 minutes added, 5 at least, 40 at most, in turn)

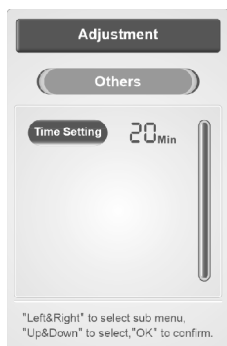

### 8). Customize

- Press "menu" button to enter main menu select "customize" function, enter customize function interface include storage and transfer function such as program memory I, program memory II, program memory III.
- Press "left" or "right" button to choose storage or transfer, press "ok" Button to confirm.
- Press "up" or "down" button to choose program memory I, program memory II, program memory III.
- Storage: save all current massage mode, air pressure, angle and other massage function.
- Transfer: retrieval previous massage mode, air pressure, angle and other massage function.
- Press "return" button to return operating information interface.

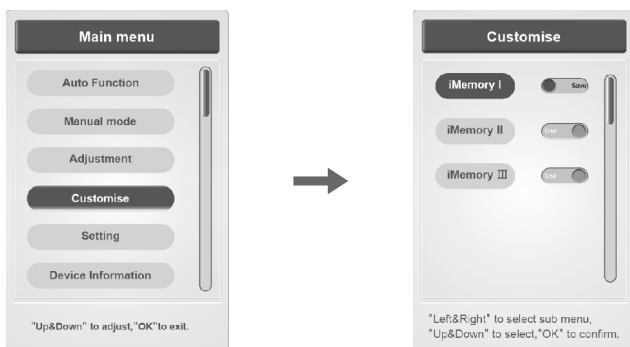



## Method of usage

### 9). Setting

- Press "menu" button to enter main menu interface, choose "setting" function icon, enter setting interface include language, backlight, lock screen and so on.
- Press "left" or "right" button to switch to submenu. Press "up" or "down" button to select function or press "return" button return to operating information interface.

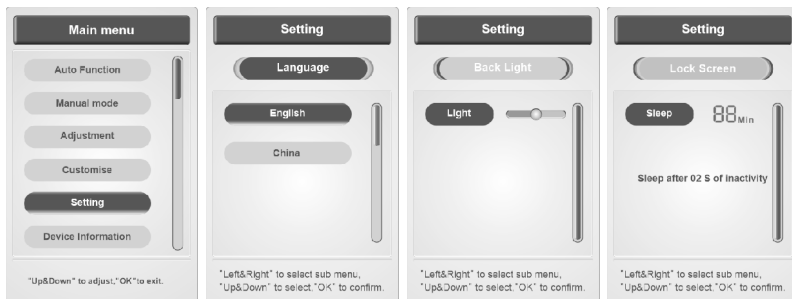

### A. Setting (language)

- Setting (language): set Chinese or English language.
- Press "up" or "down" button to choose one language, press "ok" button to confirm.

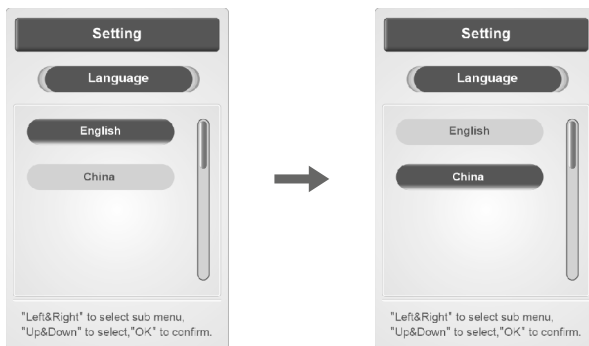

## Method of usage

---

### B. Setting (lock screen)

- Setting (lock screen): include time or never lock, automatic lock without any operating in 2 seconds.
- Press OK button on the remote control to adjust the screen lock time , The screen lock time will be start from 15sec , 30sec , 1min , 2min or never locked by each single press .

### C. Setting (backlight)

- Setting (backlight): five levels for light adjustment.
- Press "return" button return to operating information interface.

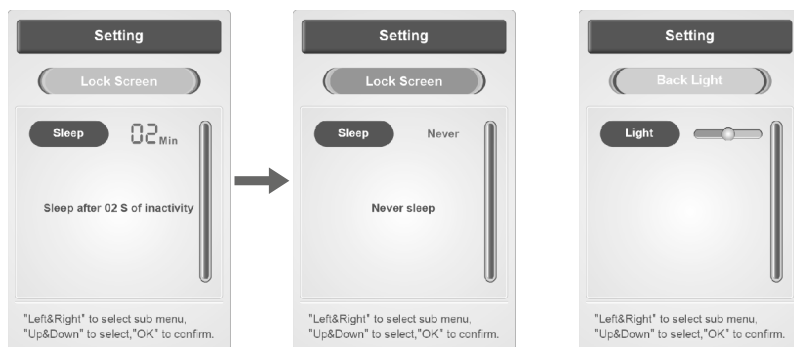

## 10). Equipment information

- Press "menu" button to enter main menu interface to choose equipment information function, display current equipment information.
- Press "up" or "down" button to select, press "ok" button to confirm. Press "return" button return to operating information interface.

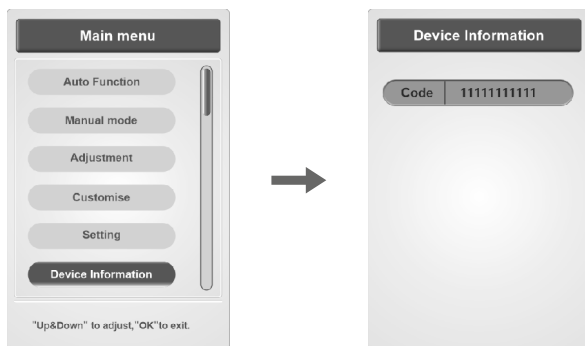



## Method of usage

### 11). Zero Gravity button

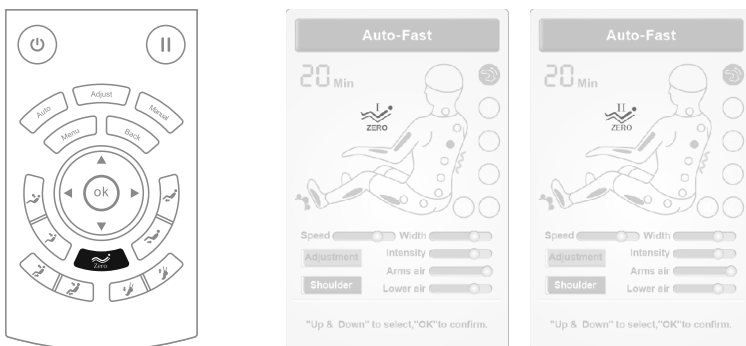
- Press "Zero Gravity" button to adjust Zero Gravity position, choose "Zero Gravity I" or "Zero Gravity II" according to your requirement.



Function	Description
	Zero Gravity i: adjust to Zero Gravity i angle.
	Zero Gravity ii: adjust to Zero Gravity ii angle.

### 12). Return button



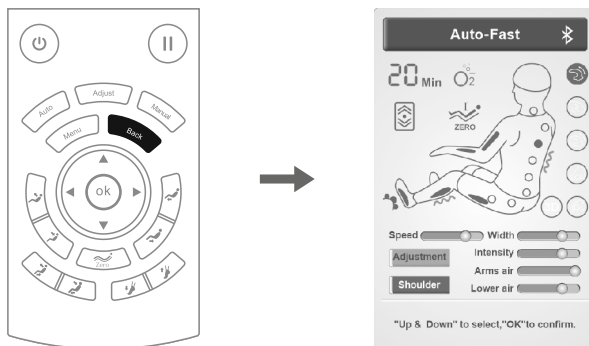





- When adjust massage function, if you want return to operating information interface, press "return" button.



## Method of usage

---

### 13). Angle adjustment button

Function	Description
	Calf rest up button: press to rise, release to stop; when it finished, it will automatically detect foot length.
	Calf rest down button: press to go down, release to stop; when it finished, it will automatically detect foot length.
	Backrest up button: press to rise, release to stop.
	Backrest down button: press to go down, release to stop.
	Link up button: press to rise backrest with calf rest go down, release to stop; when it finished, it will automatically detect foot length.
	Link down button: press to get down backrest with calf rest rise, release to stop; when it finished, it will automatically detect foot length.
	Zero gravity button: press to adjust calf rest and back rest position to zero gravity position, there have two modes, in turn.
	Foot rest shorten button: press to manually adjust foot rest to be short, release to stop.
	Foot rest elongate button: press to manually adjust foot rest elongation, release to stop.

## Method of usage





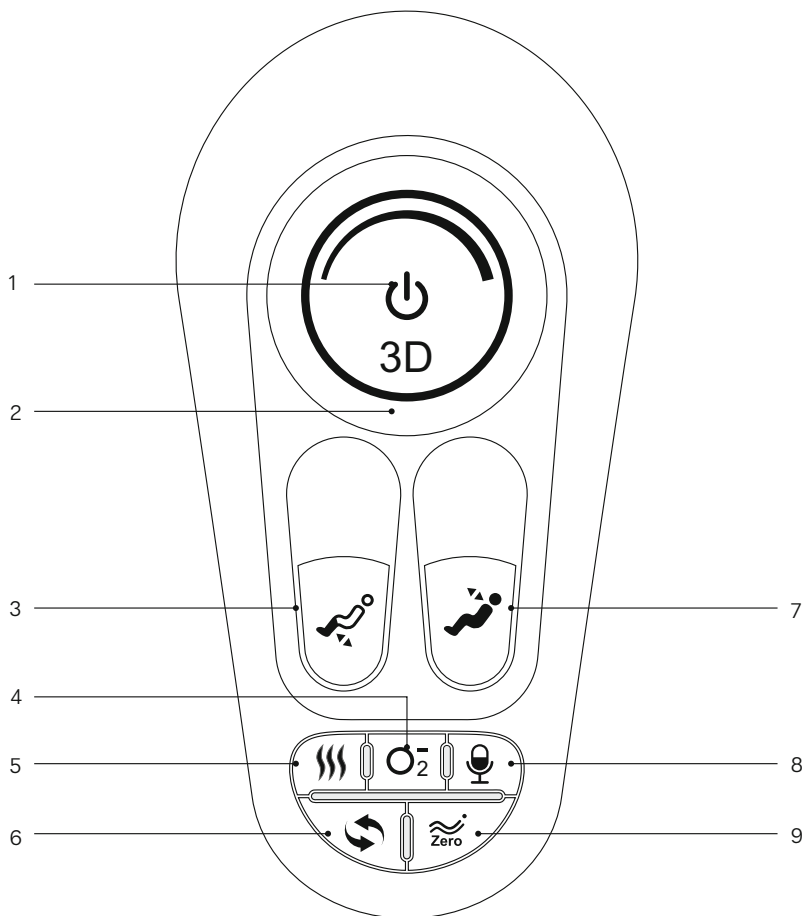



---

### 3. Handrail shortcut button introduction



1. Power button: switch on (press it in seconds to stop) or off massage chair.
2. 3D intensity button: 3D intensity adjustment.
3. Foot rest stretch button: adjust the length of foot rest.
4. Negative oxygen ions button: switch on or off negative oxygen ions.
5. Heating button: switch on or off heating.
6. Automatic button: switch on or off massage function.
7. Link down button: adjust lying down angle.
8. Voice button: switch on voice control massage function.
9. Zero gravity button: adjust zero gravity angle.

## Method of usage

Function	Description
	Power button: press in a second to stop, press in 3 seconds to switch on or off. If the pause time exceeds 20 minutes, all massage function are automatically turned off.
	3D intensity button: 3D massage strength, that is, the massage head is extended forward or the whole is retracted.
	Foot rest shorten button: press to rise foot rest to shorten it, release to stop.
	Foot rest elongate button: press to get down foot rest to elongate it, release to stop.
	Link up button: lift up button to rise back rest with calf rest go down, release to stop; when it finished, it will automatically detect foot length.
	Link down button: press button to get down back rest with calf rest rise, release to stop; when it finished, it will automatically detect foot length.
	Heating button: switch on or off heating function.
	Negative oxygen ions button: switch on or off negative oxygen ions function.
	Voice button: switch on or off voice control massage function.
	Automatic mode button: press to switch automatic massage function everytime.
	Zero Gravity button: automatically adjust calf rest and back rest to Zero Gravity position, there have two Zero Gravity lying down mode in turn.

## Method of usage

---

### 4. Voice control instruction

- When the massage chair is turned on or in standby mode, say "Alice Alice" to wake up the voice control function.
- After the successful wake-up, the massage chair will reply "I am here". At this time, the voice control entry corresponding to the function is realized within 6 seconds. After the massage chair is respond, the corresponding voice control function can be realized; if did not correctly say any voice entry for more than 6 seconds, the voice control function automatically turns off and needs to be reawakened.
- Note: When waking up the voice control function, please use Mandarin, the speech rate is moderate, Voice commands should be follow up the Voice entry.

Voice control enter		
Awakening words: "hi Alice". Answer: I am here.		
Serial No	Voice control entry	Answer entry
1	Massage on	Answer: Ok, massage on.
2	Massage close	Answer: Ok, massage close
3	Comfort Massage.	Answer: ok, comfort massage
4	Relax massage.	Answer: ok, relax massage
5	Full body massage.	Answer: ok,full body massage
6	Neck and shoulder massage.	Answer: ok,Neck and shoulder massage
7	Back and waist massage.	Answer: Ok,back and waist massage
8	Stretch massage.	Answer: ok,stretch massage
9	Fixed massage.	Answer: ok,fixed massage
10	Change the other mode.	Answer: Ok, change the other mode
11	Go little down.	Answer: Ok, go little down
12	Go little up.	Answer: Ok, go little up
13	Open the air pressure.	Answer: OR, Open the air pressure
14	Close the air pressure.	Answer: OR , Close the air pressure
15	Up the seat position.	Answer: Ok, Up the seat position
16	Down the seat position.	Answer: Ok, Down the seat position
17	Stop adjustment.	Answer: Ok, stop adjustment

## Method of usage

---

### 5. Turn off power, stop massage

- During the massage process, press the power switch key to immediately turn off all massage functions, the seat back and the foot pad are reset, the massage time is up, and all massage functions are immediately turned off, and the seat back and the foot pad are not reset.
- Cut off the power supply of the whole machine, the figure (schematic diagram of the whole machine power cut).

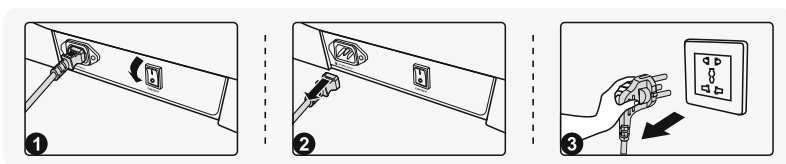

- ❶ Schematic diagram of the whole machine power turning off.
- ❷ Schematic diagram of unplugging the whole machine wiring.
- ❸ Schematic diagram of unplugging the power plug.

### 6. Bluetooth Player Operation

1. Enter the smart device manual and open the Bluetooth function to search the new Bluetooth devices .
2. Will find the bluetooth named like (IMCM-XXXX),choose it to pair with the chair .
3. Turn on the Music Player in the smart device.

### 7. Installing the armrest

1. Locate the connector plug corresponding to the armrest from the bottom of the frame and pass it out from the center of the rear end of the frame (figure 1).
2. After passing the connector plug from the middle of the rear end of the frame, corresponding to each pair of wiring plugs (docking according to the mark on the physical pair wiring) (figure 2).

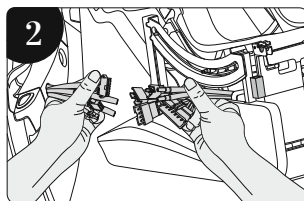
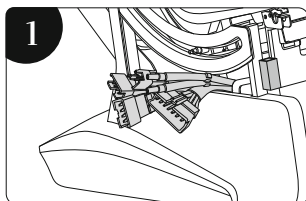



## Method of usage

---

3. The connector from the bottom of the frame is inserted firmly with the armrest connector, and the air pipe connector is also inserted into the position (figure 3).
4. After connecting with the corresponding connecting wires, gently insert the middle of the steel pipe behind the frame steel frame into the bottom of the frame by hand, and take care to avoid the air pipe collapse (figure 4).

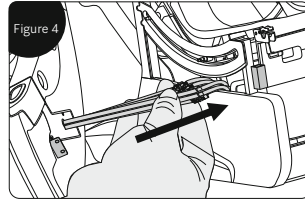
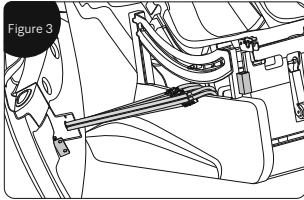

5. Hold the front and rear ends of the armrests with both hands, first insert the limit shaft at the rear end of the armrest into the limit shaft card at the lower end of the back steel frame, then push the armrest up slightly by hand and check whether the armrest limit shaft is firmly inserted (figure 5).
6. After inserting the rear end of the armrest, hook the front end of the armrest into the steel tube of the seat frame and press down on the front end of the armrest; then gently shake the armrest to check whether the front and rear ends of the armrest are in place (figure 6).

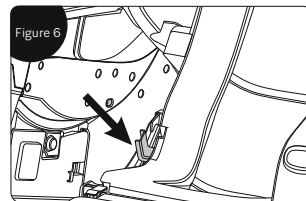
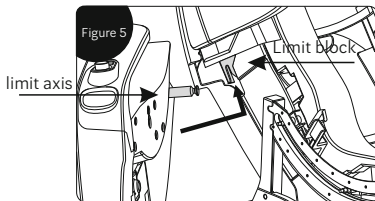

7. Put hook up of the steel frame at the front inside frame steel tube (figure 7), then shake the armrest lightly to check whether the front and rear of armrest installing in right place.
8. Open the long holes inside armrest leather case and then tighten armrest with two M5X14-12.9 screws and a 6X12X1.5 flat pad by supplied 4# hex wrench (figure 8).

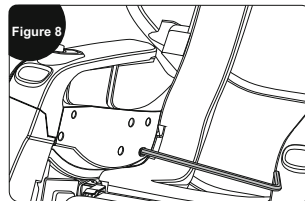
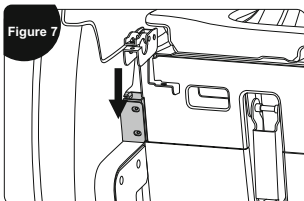

## Method of usage

---

- Align the mounting holes on the steel frame at the front end of the fixed armrest, and then tighten armrest and frame steel tube with two M5X14-12.9 screws and a 6X12X1.5 flat pad by supplied 4# hex wrench (figure 8).

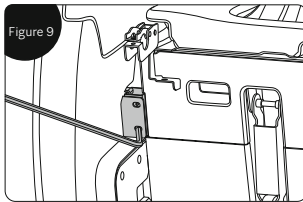

## 8. Calf installation

- Cut the connecting wire and the air pipe tie fixed on the steel pipe first (Figure. 1).
- Connect the connecting wire and the air pipe and the leg joint in the lower end of the frame, and confirm whether the docking is in place. Then insert the docking cable and the air pipe from the lower end of the frame into the lower side of the frame, and pay attention to the plug. Avoid tracheal dying when entering (Figure 2).

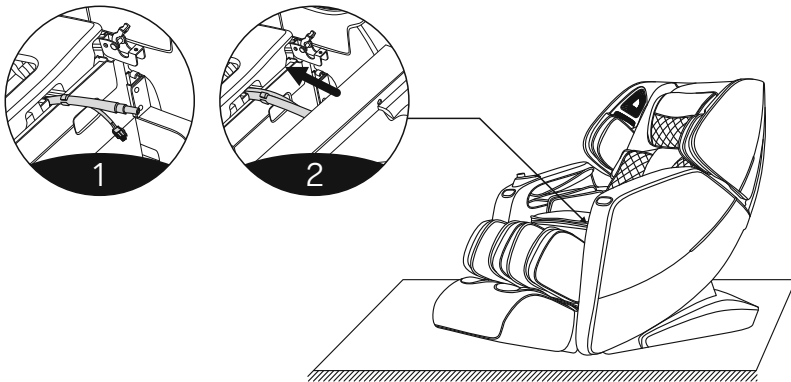

## Method of usage

---

3. Insert the rotating inner sleeve and the rotating outer sleeve into the left side of the calf and the right side of the lower leg (note: the large step must face inward) (Figure 3).
4. Open the calf support hinge cover on the left and right mounts of the massage chair (Figure 4).

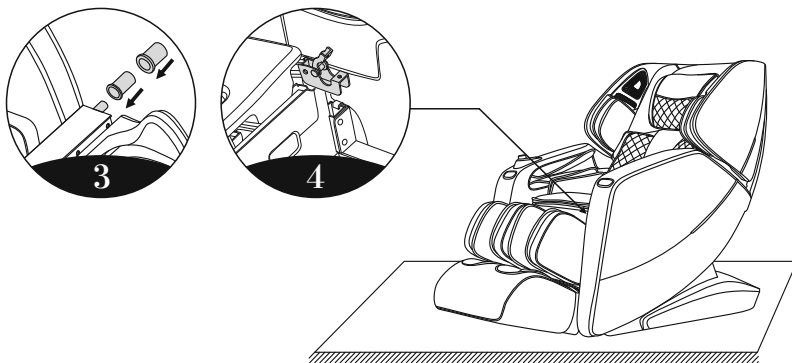

5. Then hang the lower leg (left and right shaft) into the frame support hinge plate at the same time (figure 5).
6. Cover rotating shaft cover, press calf rotating cover, and then tighten calf rotating cover board with two M5×14-12.9 screws and a 6×12×1.5 flat pad by supplied 4# hex wrench. (Fig. 6)

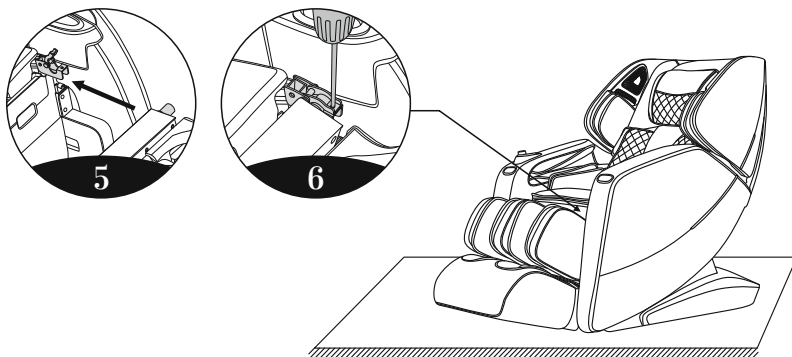

## Method of usage

---

7. After the screw is locked, insert the rear slot of the calf cover into the pin, and then press the front end of the calf cover down and the rotating shaft. the cover is completely parallel and the calf is installed (Figure 7)

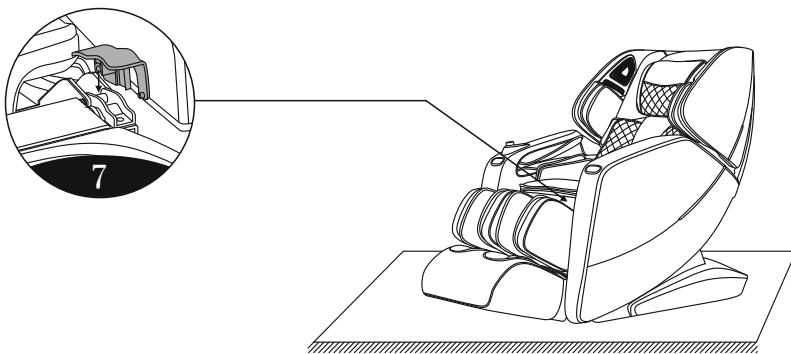

## 9. Head cushion and backrest pad's dismounting and use manual

- Using head cushions can reduce the kneading massage intensity on neck and shoulder, according to your needs to decide whether the head cushions is needed (recommend head cushions). Backrest cushion and backrest connected by zipper (1), head cushions and backrest pad connected by thread gluing (2).

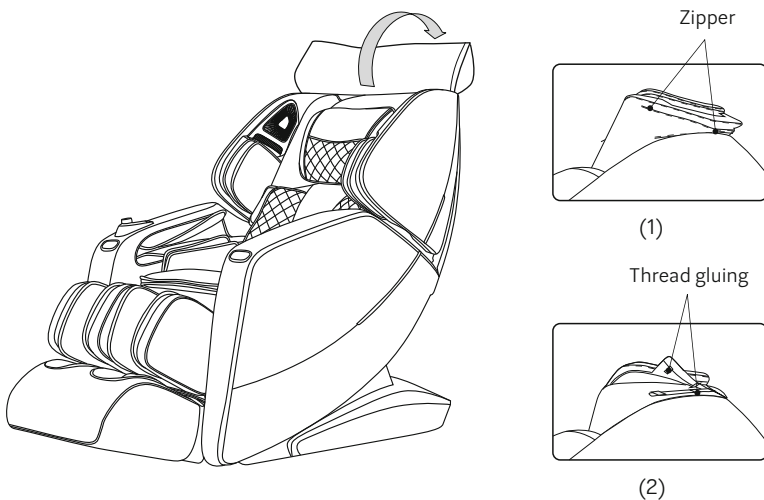

## Method of usage

---

### 10. Floor protection

- Put the heavy massage chairs on the wood floor for a may damage the floor, so please place a carpet or other object to avoid this damage.

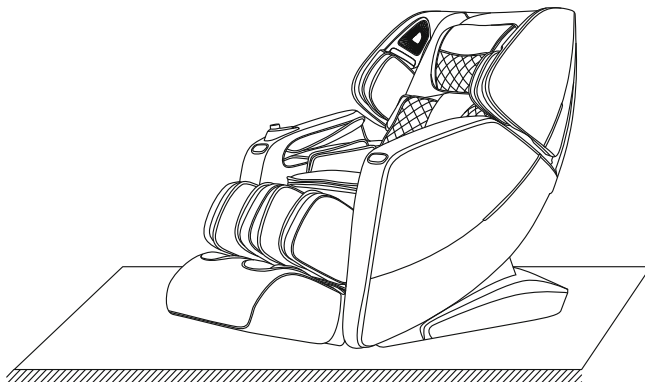

Caution: Do not move the chairs with its wheels on wood floor, rough ground or in a narrow space. Two people are required to lift the chair. During the lifting period, take the calf rest end sealing plate and backrest cover grooves as the force-bearing point (Please do not lift armrest directly.)

### 11. Method of movement

- Pls make sure the cable not unplugged before move the chair , and it needs 2 person to work together to move it .One person raise up the footrest and the other push down the backrest , When the center of gravity of the massage chair is completely on the wheels , it can be easily to move to the suitable location .

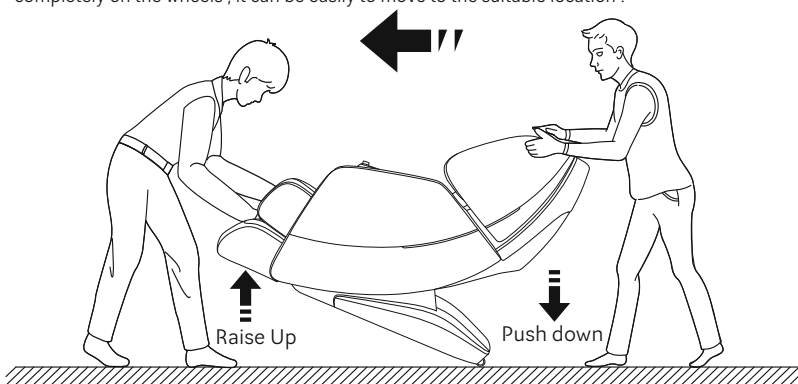

Note: During movement you must turn off the power first and then unplug the power cord and the controller cord.

## Product specification

---

Model: Massaggio Stravagante

Configure: 2

Name: Massage Chair

Rated voltage: 220-240V~ 50Hz/60Hz

Rated power input: 220W

Rated time: 20Min

afety structure: Class I

Material introduction: PVC, PA, steel parts and electric & electron parts

MATERIAL	PU	LEATHER	CLOTH	WOOD

## SAVE THESE INSTRUCTIONS

Dear user, you can contribute to environmental protection. Be environmentally responsible and return your used equipment to the relevant collection point designated by your local administration. The materials used to manufacture the device may be valuable recyclable resources and, if disposed of incorrectly, can pose a risk to the natural environment. Remember - do not dispose of the device together with your household waste.



  
MASSAGGIO®

## Massaggio Stravagante 2

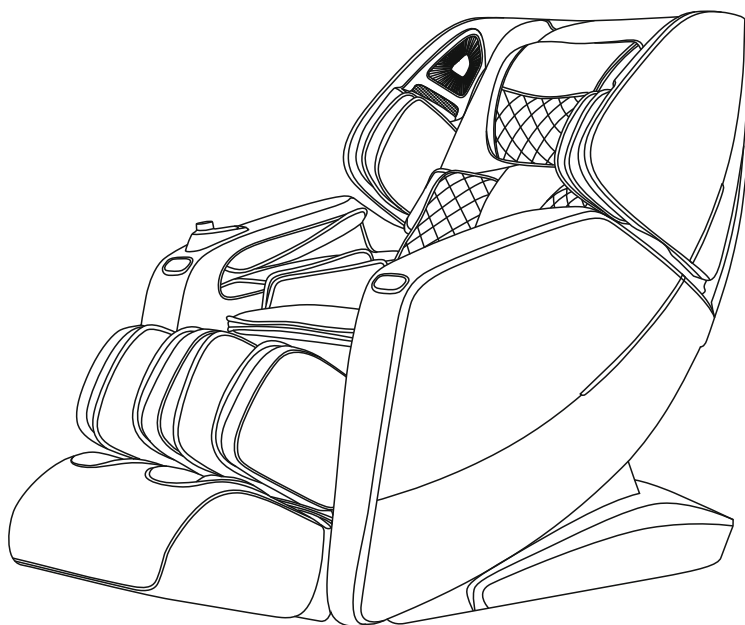

Instrukcja obsługi PL

Dziękujemy za zakup naszego produktu. Prosimy o dokładne przeczytanie instrukcji obsługi, aby przed uruchomieniem fotela masującego poznać wszystkie jego funkcje i możliwości. W szczególności prosimy o zapoznanie się z przeciwwskazaniami oraz zasadami bezpiecznego użytkowania.

Uwaga: Sprzedawca zastrzega sobie prawa do zmiany i interpretacji projektu fotela masującego. Kolor zilustrowany w instrukcji obsługi nie reprezentuje aktualnej kolorystyki fotela masującego.

## Spis treści

---

Bezpieczeństwo i konserwacja .....	40-41
Ostrzeżenia bezpieczeństwa .....	42-43
Schemat fotela .....	44
Funkcje .....	45
Obsługa pilota sterowania .....	46-47
Obsługa: .....	48
1. Włączanie zasilania .....	48
2. Sterowanie funkcjami masażu .....	48-65
3. Panel podręczny fotela .....	66-67
4. Instrukcja obsługi głosowej .....	68
5. Wylączenie zasilania, zatrzymywanie masażu .....	69
6. Obsługa odtwarzacza Bluetooth .....	69
7. Instalacja podłokietnika .....	69-71
8. Instalacja podłokietnika .....	71-73
9. Demontaż zagłówka i wyściółki oparcia .....	73
10. Ochrona podłoża .....	74
11. Sposoby przemieszczania fotela .....	74
Specyfikacja produktu .....	75



## Bezpieczeństwo i konserwacja

---



### 1. Ważne uwagi co do bezpieczeństwa

- Nie pozwalaj dzieciom dotykać ruchomych części tego fotela masującego.
- Używaj dobrze uziemionego zasilacza odpowiedniego dla tego produktu.
- Wyciągnij wtyczkę po użyciu lub przed czyszczeniem, aby uniknąć obrażeń lub uszkodzenia produktu.
- Obsługuj fotel masujący zgodnie z instrukcją obsługi.
- Nie używaj akcesoriów, które nie są zalecane.
- Nie używaj fotela masującego na zewnątrz.
- Przed rozpoczęciem użytkowania przeczytaj uważnie niniejszą instrukcję obsługi.
- Wszelkie inne zastosowania, które nie są wymienione w niniejszej instrukcji, są zabronione.
- Zaleca się każdorazowo 20 minut użytkowania.
- Nie używaj fotela, jeśli skóra lub pokrywa jest zepsuta lub uszkodzona.
- Nie używaj go, jeśli otwór chłodnicy jest zakryty lub zablokowany.
- Nie upuszczaj niczego nad fotelem masującym.
- Nie zasypiaj podczas korzystania z fotela masującego.
- Nie używaj fotela masującego, jeśli jesteś nietrzeźwy lub źle się czujesz.
- Nie korzystaj z masażu w ciągu godziny po posiłku.
- Nie ustawiaj dużej siły masażu w pierwszych etapach korzystania z fotela masującego.

### 2. Środowisko

- Nie używaj fotela masującego w pomieszczeniach o dużej temperaturze i wilgoci powietrza.
- Nie używaj fotela masującego od razu po gwałtownych zmianach temperatury.
- Nie używaj fotela masującego w miejscach silnie zakurzonych.
- Nie używaj fotela masującego w miejscach, gdzie nie ma wystarczającej przestrzeni, bądź cyrkulacji powietrza.

### 3. Przeciwwskazania do korzystania z fotela masującego.

- Osoby cierpiące na osteoporozę nie powinny korzystać z fotela masującego.
- Osoby cierpiące na choroby serca lub noszące elektroniczny sprzęt medyczny, taki jak rozrusznik serca, nie powinny korzystać z fotela masującego.
- Osoby z gorączką nie powinny korzystać z fotela masującego.
- Kobiety w ciąży lub kobiety w okresie menstruacyjnym nie powinny korzystać z tego fotela masującego.
- Osoby, które doznały obrażeń lub chorób skóry, nie powinny korzystać z tego produktu.
- Dzieci poniżej 14 roku życia lub osoby niezrównoważone umysłowo bez nadzoru nie mogą korzystać z tego urządzenia.
- Osoby, którym lekarz zalecił odpoczynek lub które źle się czują, nie powinny korzystać z tego produktu.
- Osoby, których ciała są mokre, nie mogą używać tego produktu.
- Urządzenie ma podgrzewaną powierzchnię. Osoby niewrażliwe na ciepło muszą zachować ostrożność podczas korzystania z urządzenia.

## Bezpieczeństwo i konserwacja

---

### 4. Bezpieczeństwo

- Sprawdź, czy napięcie jest zgodne ze specyfikacją tego produktu.
- Nie używaj mokrej ręki do wyciągania wtyczki.
- Nie wolno dopuścić do przedostania się wody do wnętrza tego produktu, aby uniknąć porażenia prądem lub uszkodzenia produktu.
- Uważaj na uszkodzenie przewodów.
- Nie używaj mokrej ściereczki do czyszczenia części elektrycznych, takich jak przełącznik i wtyczka.
- Nie zbliżaj się do produktu podczas odcięcia zasilania, aby uniknąć obrażeń, jeśli nagle nastąpi powrót zasilania.
- Nie używaj fotela masującego, gdy działa nieprawidłowo, natychmiast skontaktuj się ze sprzedawcą.
- Przerwij korzystanie z fotela masującego, kiedy poczujesz się źle, skonsultuj się z lekarzem.
- To urządzenie nie jest przeznaczone do użytku przez osoby (w tym dzieci) o ograniczonych zdolnościach fizycznych, sensorycznych lub umysłowych, lub bez doświadczenia i wiedzy, chyba że będą one nadzorowane lub poinstruowane w zakresie użytkowania urządzenia.
- Dzieci powinny znajdować się pod nadzorem, aby upewnić się, że nie bawią się urządzeniem.
- Jeśli przewód zasilający jest uszkodzony, musi zostać wymieniony przez producenta/serwisanta.

### 5. Konserwacja

- Wyłącz zasilanie przed czyszczeniem, w celu uniknięcia zranienia, bądź też uszkodzenia fotela masującego.
- Czyść fotel masujący za pomocą suchej szmatki lub specjalnych środków do tego przeznaczonych, nie używaj rozcieńczalnika, benzyny ani alkoholu.
- Jeżeli fotel masujący miałby być przez długi czas nieużywany, zwiń kabel, osłoń go i umieść w suchym pomieszczeniu.
- Nie przesuwaj fotela masującego po nierównej powierzchni.
- Pamiętaj o wyłączeniu fotela masującego po zakończeniu korzystania.
- Fotel masujący powinien być serwisowany wyłącznie przez serwis sprzedawcy.

### 6. Rozwiązania zwykłych usterek

- Naturalnym jest odgłos pracujących silowników w momencie używania fotela masującego.
- Jeżeli panel sterujący nie działa poprawnie, sprawdź, czy fotel masujący jest podłączony poprawnie oraz czy włącznik jest w pozycji „ON”.
- Jeżeli fotel masujący używany jest bez przerwy przez długi czas, to w momencie osiągnięcia wysokiej temperatury nastąpi automatyczne wyłączenie. Należy odczekać, co najmniej pół godziny, aby móc dalej korzystać z fotela masującego.

## Ostrzeżenia dotyczące bezpieczeństwa

---

### ⚠ Uwaga

Podczas podnoszenia podnóżka nie powinno się na niego naciskać, aby uniknąć przechylenia fotela masującego do przodu lub jego uszkodzenia.

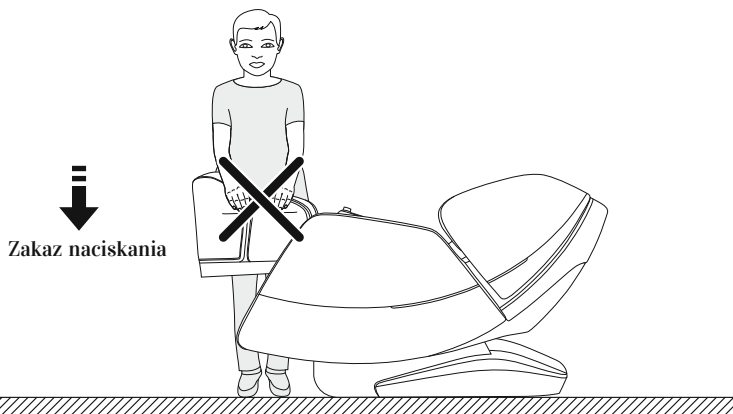

### ⚠ Uwaga

Przed korzystaniem z fotela masującego upewnij się, że ramię masujące pozostaje w górnej części oparcia tak, aby uniknąć dyskomfortu pośladków podczas nacisku na ciało i uszkodzenia samych ramion masujących.

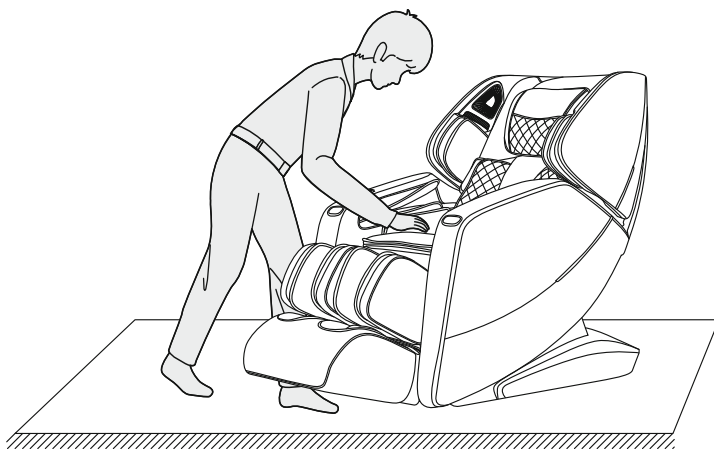

## Ostrzeżenia dotyczące bezpieczeństwa

---

### Uwaga

Nie staraj się wyciągać kabla sterującego lub przewodu zasilającego w trybie gotowości lub włączania, aby uniknąć uszkodzenia produktu lub porażenia prądem. Radzimy odłączyć kabel pilota i przewód zasilający oraz odłożyć go po użyciu fotela.

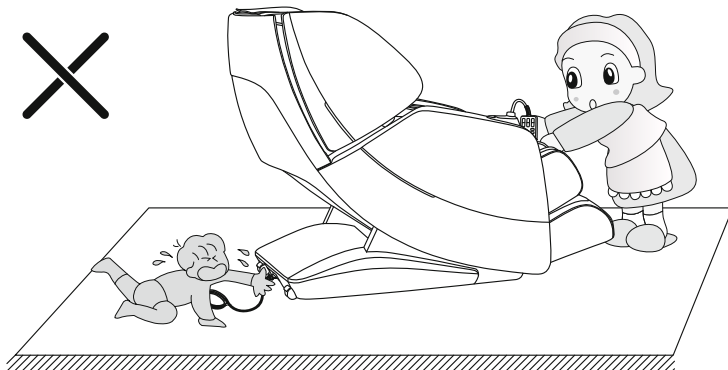

### Uwaga

Przed uruchomieniem funkcji Zero Gravity należy sprawdzić, czy pod podnóżkiem i oparciem znajdują się dzieci lub zwierzęta domowe, może to spowodować uszkodzenie fotela masującego lub obrażenia ciała.

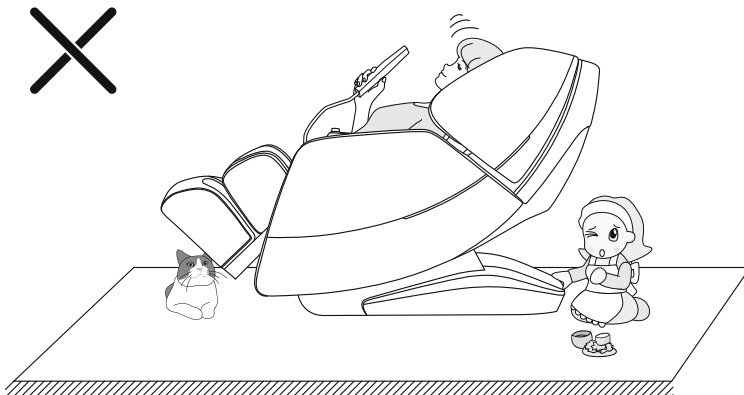

## Schemat fotela masującego

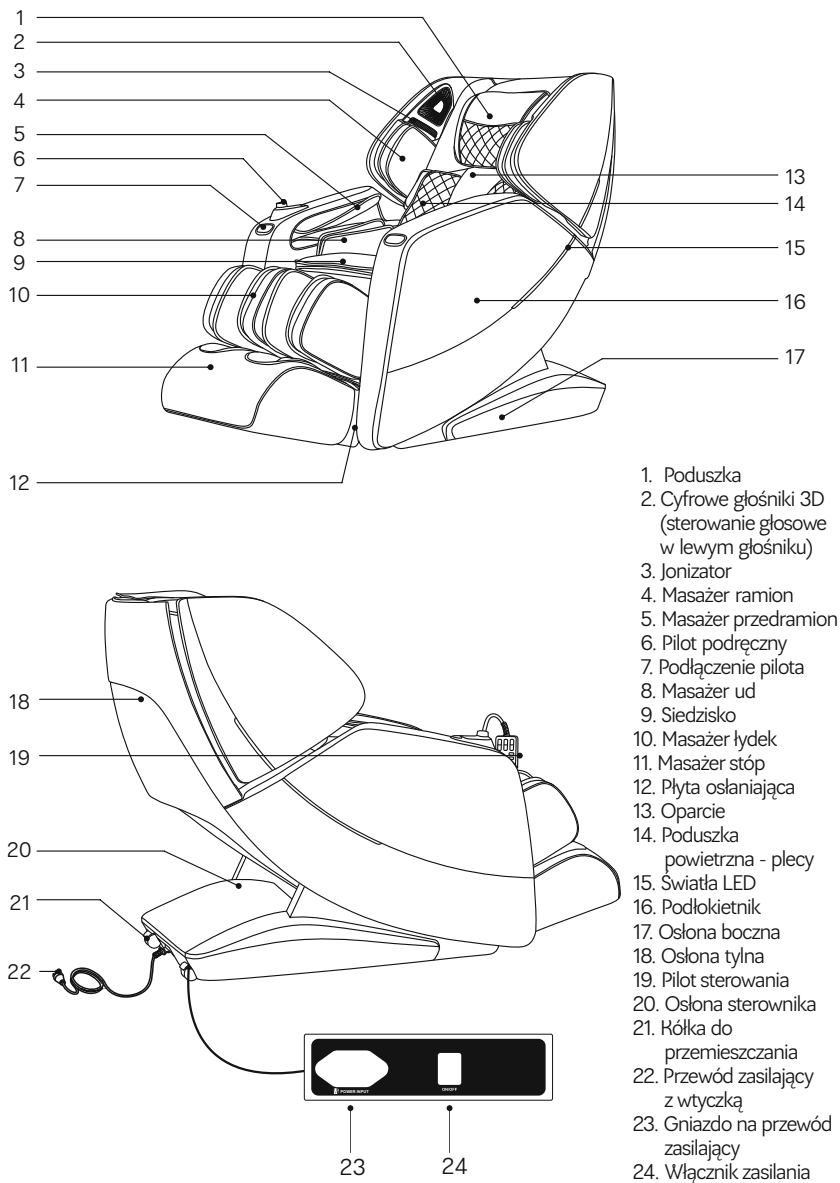

## Funkcje

---

- Ten fotel został wyposażony w inteligentne ramię masujące pracujące w systemie 3D które porusza się w górę i w dół, do przodu i do tyłu.
- Fotel automatycznie wykrywa pozycję barku, dostosowując masaż do naszego ciała. Regulacja pozycji barku odbywa się też ręcznie.
- Wykrywanie krzywizny ludzkiego ciała i odpowiedni nacisk ramion masujących w różnych przestrzeniach pozwala na przeprowadzenie masażu niczym ludzką ręką.
- 8 specjalnych programów automatycznych: szybki, komfortowy, relaksacyjny, rozciągający, na całe ciało, na ramiona i szyję, na plecy i talię oraz powietrzny.
- 3 funkcje pamięci: pamięć programu I, pamięć programu II, pamięć programu III.
- Funkcja manualnego masażu górnej części ciała; istnieje 5 opcji zakresu masażu: pełny, częściowy, punktowy, górne partie pleców i dolne partie pleców; sześć technik masażu: ugniatanie ramion, ugniatanie, oklepywanie, shiatsu, ugniatanie i oklepywanie oraz 3D; techniki masażu z pięcioma prędkościami, które można regulować; podczas technik ugniatanie i shiatsu ramiona masujące możemy regulować w pięciu poziomach.
- Funkcja masażu powietrznego: funkcja masażu powietrznego na przedramiona (12 poduszek powietrznych), funkcja masażu ciśnieniowego na ramię (4 poduszki powietrzne) oraz trzy poziomy regulacji intensywności ciśnienia powietrza.
- Funkcja masażu powietrzem w dolnej części ciała: funkcja masażu ciśnieniowego w talii (4 poduszki powietrzne), funkcja masażu powietrznego nóg (22 poduszki powietrzne), funkcja masażu powietrznego stóp (18 poduszek powietrznych) oraz trzy poziomy regulacji intensywności ciśnienia powietrza.
- Funkcja ogrzewania pleców i łydek wykorzystuje włókno węglowe jako źródło ciepła na podczerwień.
- Ten produkt posiada funkcję Zero Wall, fotel dostawiony do ściany podczas masażu automatycznie odsuwa się od niej.
- Szyna/mechanizm w oparciu wykorzystuje technologię „SL”, która idealnie pasuje do krzywizny tylnej części ciała i możemy cieszyć się dopasowanym masażem od karku po uda.
- Inteligentna funkcja sterowania głosowego.
- System odtwarzania muzyki: konstrukcja z cyfrowym głośnikiem 3D na lewym i prawym ramieniu.
- Może także odtwarzać muzykę, łącząc się przez Bluetooth przy pomocy smartfona lub innego urządzenia.
- Funkcja rozciągania talii: wykorzystuje lewą i prawą poduszkę powietrzną w talii, aby rozluźnić ją, łagodząc tym samym dolegliwości związane z siedzącym trybem życia.
- Prawy podłokietnik jest wyposażony w przycisk sterowania ujemnymi jonami tlenu, przycisk podnoszenia i pochylania fotela, przycisk Zero Gravity, przycisk pauzy, przycisk programu automatycznego, przycisk regulacji podnóżka.
- Regulacja podnoszenia lub pochylania podnóżka, regulacja podnoszenia i pochylania podnóżka i oparcia, Zero Gravity I lub Zero Gravity II.
- Funkcja rolkowego masażu stóp: pod stopą umieszczone 2 pary rolek masujących palce; dodatkowo odbywa się też masaż "zgniatający" na Achillesie i pięcie.
- Podnóżek jest wyposażony w automatyczny czujnik wykrywający długość nóg. Gdy łydka zostanie podniesiona lub obniżona pod odpowiednim kątem, podnóżek automatycznie wykryje długość nogi i wykryje odpowiedni obszar masażu.
- Podłokietnik posiada panel z podświetleniem LED.
- Sterowanie jonizatorem umieszczone jest na prawym podłokietniku.

## Obsługa pilota sterowania

---

### Schemat wyświetlacza w pilocie

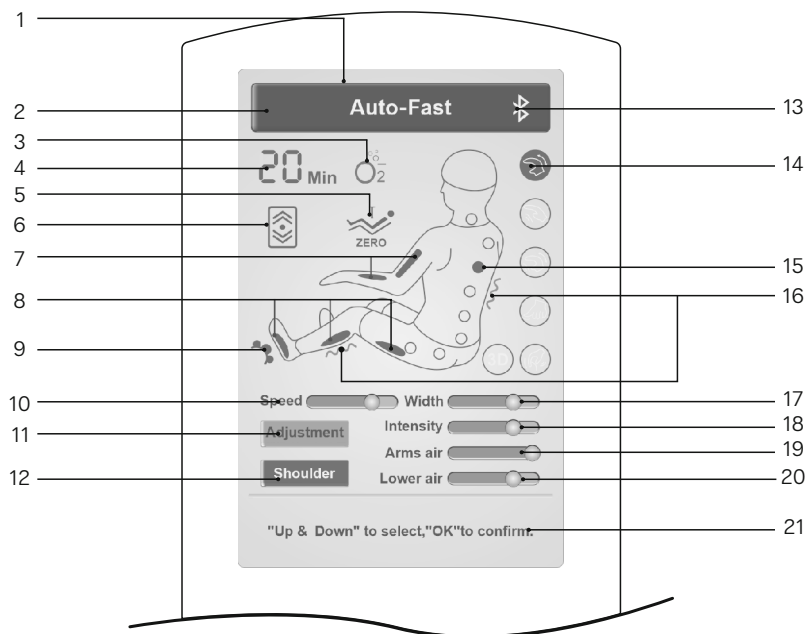

**Uwaga: Przedstawiony wyświetlacz odnosi się do tego konkretnego produktu. Wszystkie kolory, ikony na wyświetlaczu odpowiadają temu modelowi fotela masującego**

---

- |                                |                                     |
|--------------------------------|-------------------------------------|
| 1. Kolorowy wyświetlacz        | 12. Dopasowanie pozycji masażera    |
| 2. Informacja o rodzaju masażu | 13. Bluetooth                       |
| 3. Funkcja jonizacji           | 14. Rodzaj wybranego masażu         |
| 4. Czas masażu                 | 15. Umieszczenie ramion masujących  |
| 5. Funkcja Zero Gravity        | 16. Ogrzewanie pleców               |
| 6. Zakres prowadzonego masażu  | 17. Dopasowanie szerokości masażu   |
| 7. Masaż powietrzny na ręce    | 18. Wysokość temperatury ogrzewania |
| 8. Masaż powietrzny nóg        | 19. Górne partie - masaż powietrzny |
| 9. Rolki na stopy              | 20. Dolne partie - masaż powietrzny |
| 10. Szybkość masażu            | 21. Status                          |
| 11. Dopasowanie                |                                     |

## Obsługa pilota sterowania

### Schemat przycisków pilota

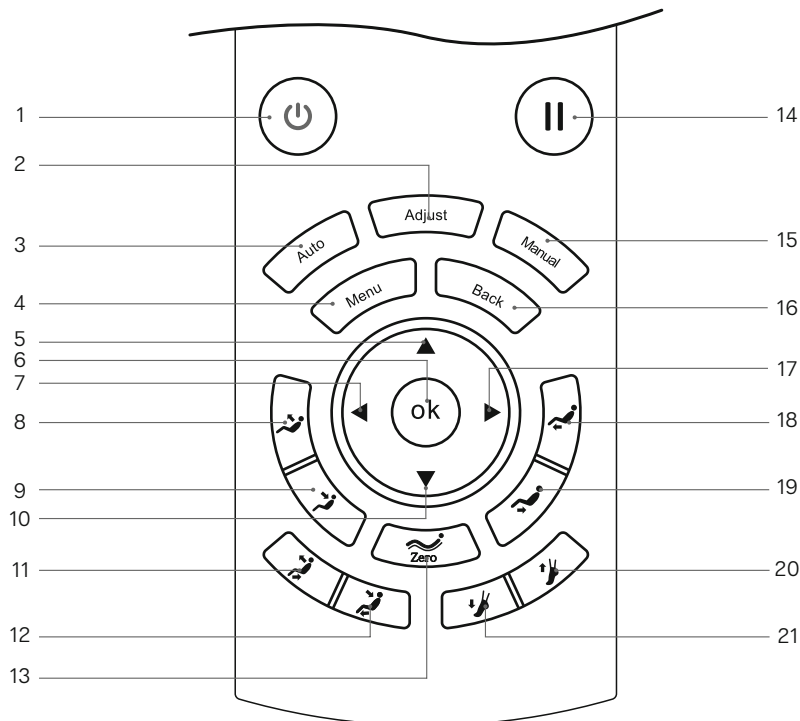

1. Przycisk uruchamiania/wyłączania fotela
2. Przycisk dopasowanie: ekran wyboru funkcji masażu
3. Przycisk Auto: automatyczny wybór masażu
4. Przycisk menu
5. Przycisk do góry: nawigacja w menu do góry
6. Przycisk OK: zatwierdzenie
7. Przycisk w lewo: nawigacja w menu w lewo
8. Oparcie do góry: podnoszenie oparcia do góry
9. Oparcie do dołu: podnoszenie oparcia do dołu
10. Przycisk w dół: nawigacja w menu w dół
11. Pozycja siedząca: podnoszenie fotela do góry
12. Pozycja leżąca: rozkładanie fotela do pozycji leżącej
13. Przycisk Zero Gravity: rozkładanie fotela do pozycji Zero Gravity
14. Przycisk pauzy: wstrzymanie całości funkcji
15. Przycisk manual: tryb samodzielnej obsługi fotela
16. Przycisk powrotu: powrót do wcześniejszego ekranu menu
17. Przycisk w prawo: nawigacja w menu w prawo
18. Podnóżek do góry: podwyższenie pozycji
19. Podnóżek w dół: obniżenie pozycji
20. Dopasowanie podnóżka: zmniejszenie dostosowania podnóżka do wzrostu
21. Dopasowanie podnóżka: zwiększenie dostosowania podnóżka do wzrostu



# Obsługa

## 1. Włączanie zasilania



## 2. Obsługa funkcji fotela

### 1). Czuwanie

· Po masażu fotel nie może przejść do żadnej operacji w trybie czuwania.



### 2). Rozpoczęcie masażu

Naciśnij przycisk „ON/OFF”, aby rozpocząć masaż, wejdź w ekran główny, oparcie utrzyma pozycję domyślną, podnóżek lekko się podniesie, wybierz konkretny program automatyczny, aby rozpocząć masaż. Fotel masujący wyłączy się automatycznie, jeśli żaden program automatyczny nie zostanie wybrany w ciągu kilku minut.

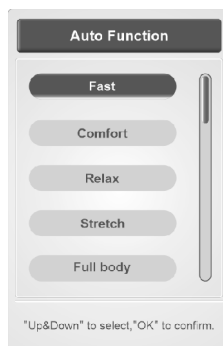
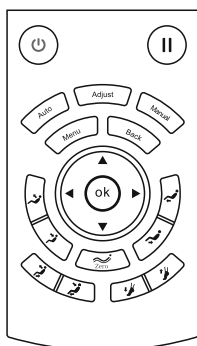

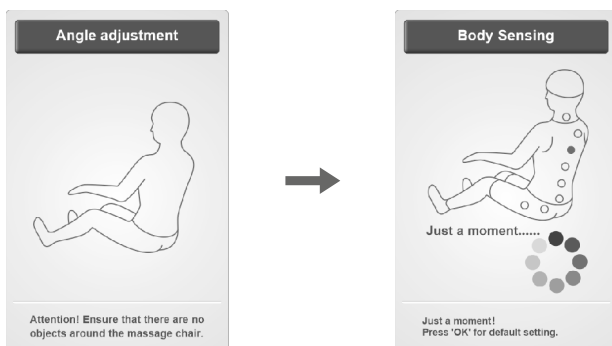

## Obsługa

- Po masażu fotel nie może przejść do żadnej operacji w trybie czuwania.
- Po automatycznym ułożeniu do pozycji domyślnej fotel do masażu skanuje pozycję barku i ciała (uwaga: tryb szybki wykrywa tylko pozycję barku, inne tryby wykrywają całe ciało i pozycję barku), zaczekaj na zakończenie skanowania. Lub możesz nacisnąć przycisk „OK”, fotel do masażu rozpocznie masaż bez dokładnego wykrycia pozycji barku i linii kręgosłupa.

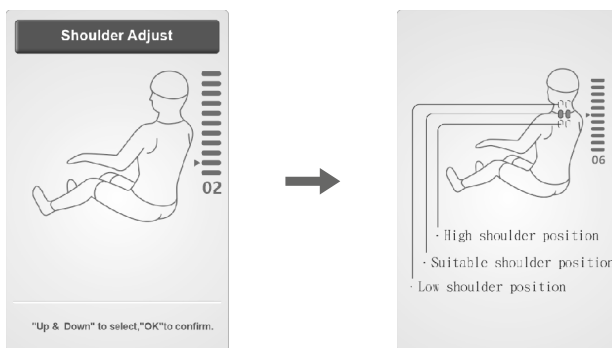

- Po zeskanowaniu pozycji ramion, możesz samodzielnie jeszcze lepiej dostosować pozycję barku, naciskając przycisk w górę lub w dół odpowiednio do wzrostu użytkownika. Dostępnych jest 11 poziomów regulacji ramion. Jeśli nie skorzystasz z opcji dodatkowej regulacji w ciągu 10 sekund, fotel automatycznie przejdzie do masażu. Ewentualnie bezpośrednio po skanowaniu pleców naciśnij przycisk „OK.”, aby natychmiast zacząć masaż. Jeśli fotel masujący nie sprawdza pozycji naszych ramion, masaż rozpocznie się od pozycji domyślnej.



Przycisk	Opis działania
	Przesuń ramiona masujące do góry dla lepszego dopasowania.
	Przesuń ramiona masujące do dołu dla lepszego dopasowania.

## Obsługa

Po rozpoczęciu trybu masażu nadal istnieje możliwość dostosowania pozycji ramion masujących do naszych potrzeb. Wystarczy powyższymi przyciskami przesunąć ramiona masujące w odpowiednie miejsce.

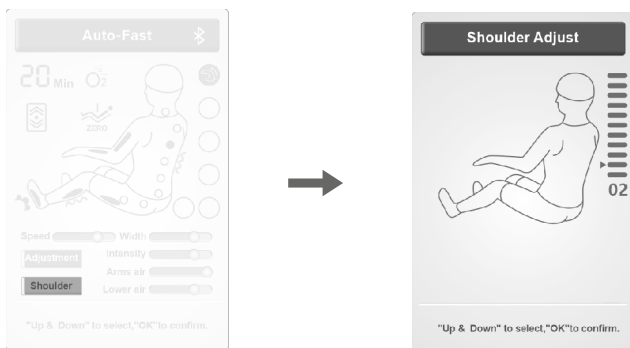

### 3). Przycisk Stop

W trakcie masażu naciśnij przycisk „Stop”, a wszystkie funkcje masażu zostaną zatrzymane; naciśnij ponownie, a masaż rozpocznie się od momentu przed zatrzymaniem. Jeśli opcja stop potrwa dłużej niż 20 minut, wszystkie funkcje masażu zostaną wyłączone.

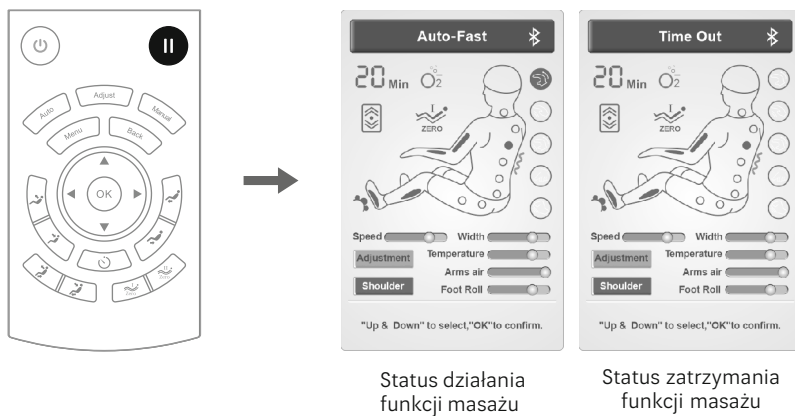

## Obsługa

### 4). Przycisk Menu

- Naciśnij przycisk „Menu”, aby wejść do menu głównego. Interfejs wyboru funkcji masażu obejmuje funkcję automatyczną, tryb ręczny, regulację, dostosowanie, ustawianie, interfejs funkcji informacji o sprzęcie.
- Naciśnij przycisk „W górę” lub „W dół”, aby wybrać menu, naciśnij przycisk „OK.”, aby potwierdzić przejście do interfejsu menu wyboru.
- Naciśnij przycisk „Powrót”, aby powrócić do interfejsu informacji o wyborze funkcji.

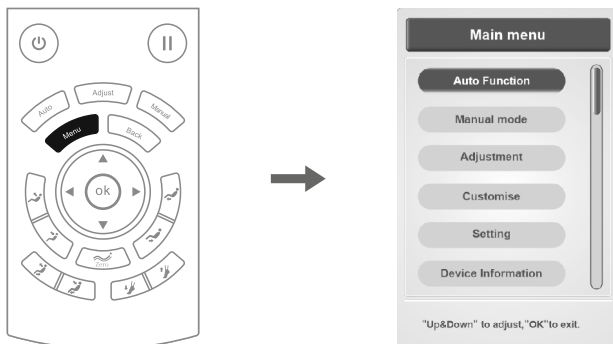

### 5). Programy automatyczne (przycisk automatyczny może również przenieść nas bezpośrednio do wyboru programów automatycznych)

- Naciśnij przycisk „Menu”, aby przejść do panelu menu głównego, wybierz ikonę programów automatycznych: masaż szybki, masaż komfortowy, masaż relaksacyjny, masaż rozciągający, masaż całego ciała, masaż kręgosłupa, masaż karku i ramion, masaż dolnych partii oraz pełny masaż powietrzny.
- Naciśnij przycisk „Góra” lub „Dół”, aby wybrać funkcję masażu, naciśnij przycisk „OK.”, aby potwierdzić wybór funkcji masażu. Naciśnij przycisk „Powrót”, aby wrócić do interfejsu informacji o wyborze funkcji.

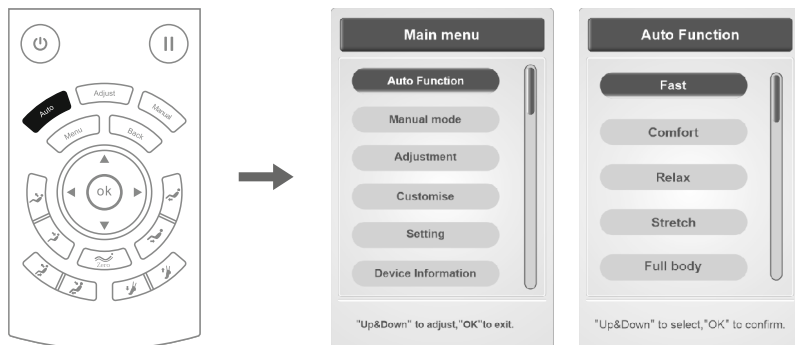

Ważne: Wybrany program automatyczny będzie wyświetlać się w trakcie masażu na ekranie, możesz też bezpośrednio nacisnąć przycisk „Powrót”, aby sprawdzić wcześniej wybrany program.

## Obsługa

Program	Opis działania
Fast massage	Szybki kompleksowy masaż na całe ciało.
Comfort massage	Przyjemny, komfortowy masaż na całe ciało.
Relax massage	Delikatny i wygodny masaż, który rozluźnia ciało i łagodzi zmęczenie.
Stretch massage	Wykorzystuje nacisk poduszki powietrznej w talii, aby ją objąć, tworząc efekt masażu skręcającego, który łagodzi siedzący tryb życia i zmniejsza napięcie mięśni talii.
Full body massage	Głęboki masaż całego ciała przywracający świeżość organizmu.
Neck & shoulder massage	Masuje ramiona i szyję, łagodząc ból mięśni oraz niwelując zmęczenie organizmu.
Back & waist massage	Koncentruje się na masażu pleców i talii, aby złagodzić ich ból.
Full air massage	Skupia się na ramionach, nogach i stopach, relaksując całe ciało.

### 6). Tryb ręczny (przycisk Manual na pilocie bezpośrednio przenosi do trybu ręcznego)

- Naciśnij przycisk „Menu”, aby przejść do panelu menu głównego, wybierz ikonę trybu ręcznego: włącz tryb masażu, pozycję masażu, ciśnienie powietrza i inne funkcje masażu.
- Naciśnij „W lewo” na prawym przycisku, aby zmienić podmenu, a następnie przycisk „W górę” lub „W dół”, aby wybrać funkcję masażu, naciśnij przycisk „Powrót”, aby powrócić do wcześniejszych ustawień.

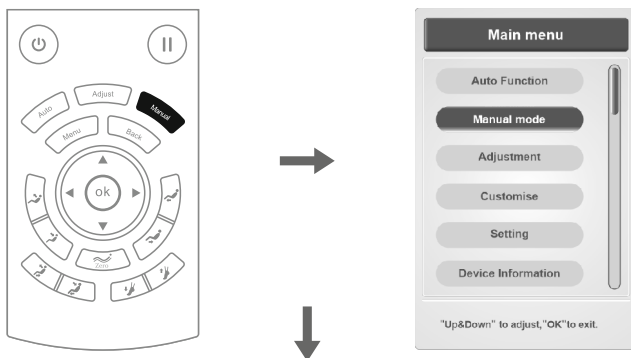

## Obsługa

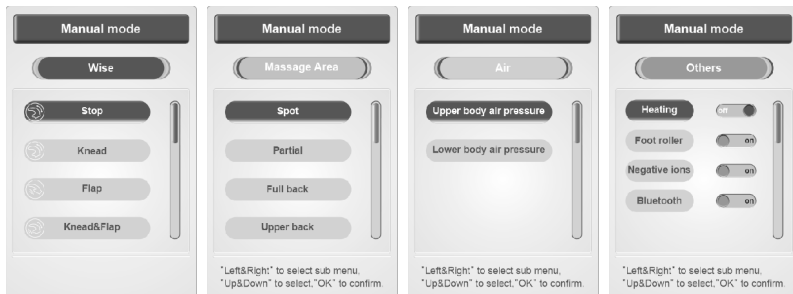

### A. Tryb ręczny (wybór techniki masażu)

- Obejmuje jedenaście trybów masażu, takich jak ugniatanie, stukanie - 2 rodzaje, ugniatanie z oklepywaniem, shiatsu - 2 rodzaje, 3D - 4 rodzaje, chwyt ramion.
- W trybie stukania i shiatsu można dodatkowo regulować szerokość.
- W innych trybach masażu można regulować prędkość, z wyjątkiem zatrzymania.
- Naciśnij przycisk „W górę” lub „W dół”, aby wybrać ikonę techniki masażu, naciśnij przycisk „OK”, aby potwierdzić uruchomienie masażu.

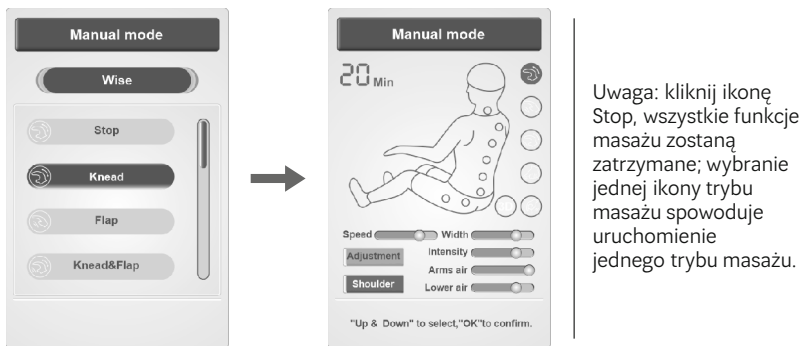

Funkcja	Opis działania	
Kneading	Szybkość	5 poziomów regulacji szybkości
Tapping (2 rodzaje)	Szybkość i szerokość	
Kneading and tapping	Szybkość	
Shiatsu (2 rodzaje)	Szybkość i szerokość	5 poziomów regulacji szerokości
Shoulder lifting	Szybkość	
3D (4 rodzaje)	Szybkość i szerokość	

## Obsługa

### B. Tryb ręczny (ustawienie zakresu masażu)

- Tryb ręczny (zakres masażu): Masaż punktowy, częściowy, całe plecy, górne partie i dolne partie.
- Naciśnij przycisk „Góra” lub „Dół”, aby wybrać ikonę funkcji masażu częściowego, naciśnij przycisk „OK”, aby potwierdzić.

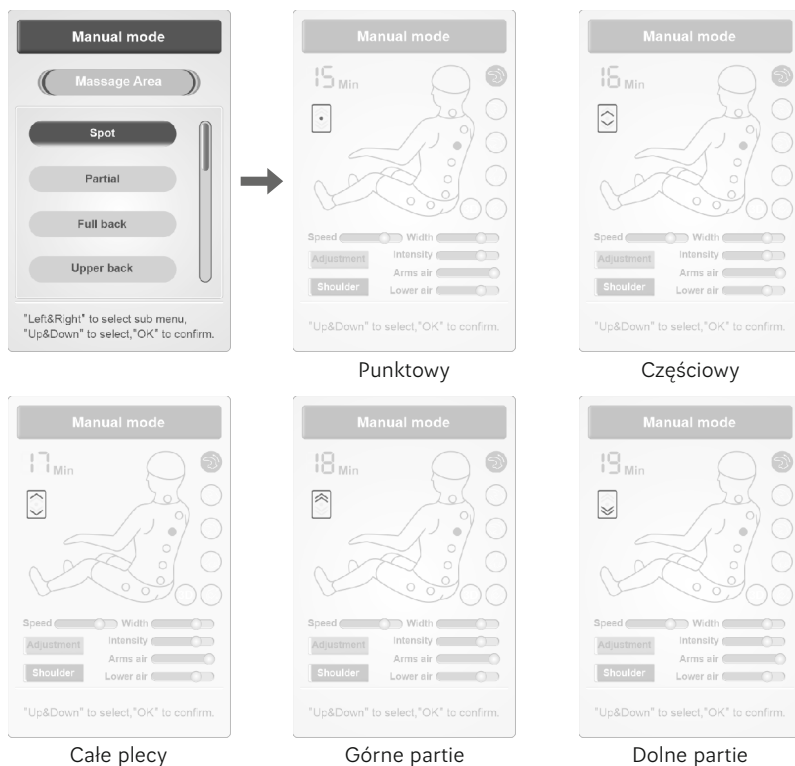

Funkcja	Opis działania	
Punktowy	Masaż w jednym miejscu	Wybierając tryby masażu punktowego i częściowego, możesz dostosować zakres masażu, naciskając przycisk „Góra” lub „Dół”.
Częściowy	Częściowy masaż w małym zakresie	
Całe plecy	Masaż całych pleców	
Górne partie	Masaż górnych partii pleców	
Dolne partie	Masaż dolnych partii pleców	

## Obsługa

### C. Tryb ręczny (ustawienie ciśnienia masażu powietrznego)

- Tryb ręczny (ciśnienie powietrza): obejmuje funkcję masażu powietrzem w górnej części ciała i masażu w dolnej części ciała.
- Naciśnij przycisk „Góra” lub „Dół”, aby wybrać inną funkcję masażu powietrzem, naciśnij przycisk „OK”, aby potwierdzić.

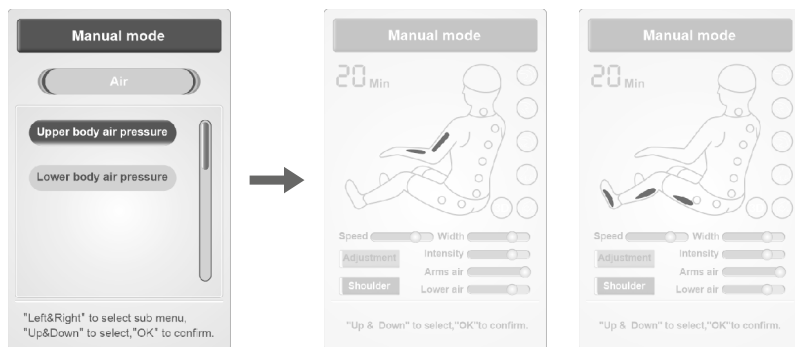

Funkcja	Opis działania
Górne partie	Włącz lub wyłącz funkcje masażu powietrznego na górę.
Dolne partie	Włącz lub wyłącz funkcje masażu powietrznego na dół.

### D. Tryb ręczny (dodatkowe funkcje)

- Tryb ręczny (dodatkowy): Obejmuje ogrzewanie, rolki na stopy, generator jonów powietrza, Bluetooth itd.
- Naciśnij przycisk „Góra” lub „Dół”, aby wybrać funkcję masażu, naciśnij przycisk „OK”, aby włączyć lub wyłączyć funkcję masażu.

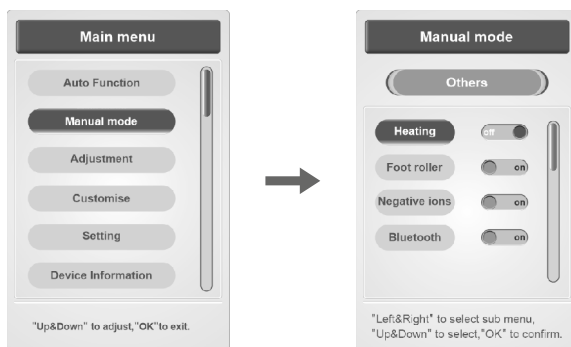



## Obsługa

### · Tryb ręczny (ogrzewanie dodatkowe)

- Naciśnij przycisk „OK”, aby włączyć lub wyłączyć ogrzewanie na plecy, efekt ciepła odczuwalny po ok. 3 minutach.
- Naciśnij przycisk „Góra” lub „Dół”, aby wybrać inną funkcję masażu, naciśnij przycisk „Powrót”, aby powrócić do ekranu z wcześniejszymi funkcjami wyboru.

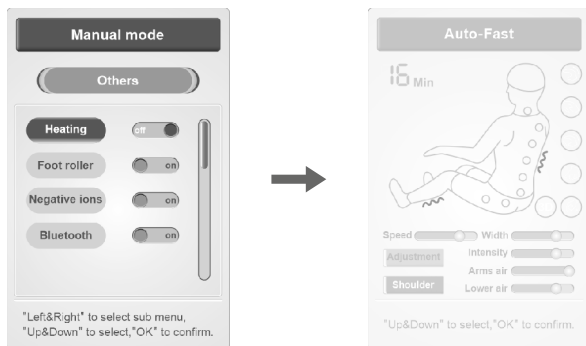

### · Tryb ręczny (masaż rolkowy na stopy)

- Naciśnij przycisk „OK”, aby włączyć lub wyłączyć funkcję masażu rolkami masującymi.
- Naciśnij przycisk „Góra” lub „Dół”, aby wybrać inną funkcję masażu, naciśnij przycisk „Powrót”, aby powrócić do ekranu z wcześniejszymi funkcjami wyboru.

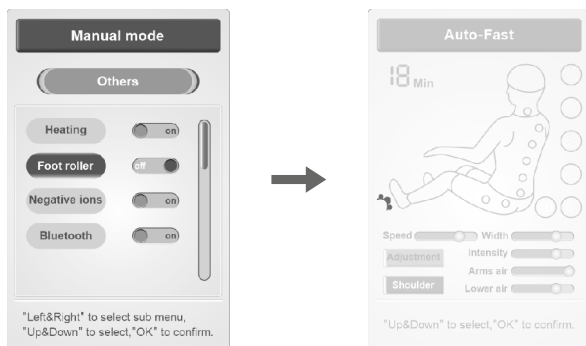

## Obsługa

### · Tryb ręczny (generator jonów powietrza)

- Naciśnij przycisk „OK”, aby włączyć lub wyłączyć funkcję generatora powietrza jonowego.
- Naciśnij przycisk „Góra” lub „Dół”, aby wybrać inną funkcję masażu, naciśnij przycisk „Powrót”, aby powrócić do ekranu z wcześniejszymi funkcjami wyboru.

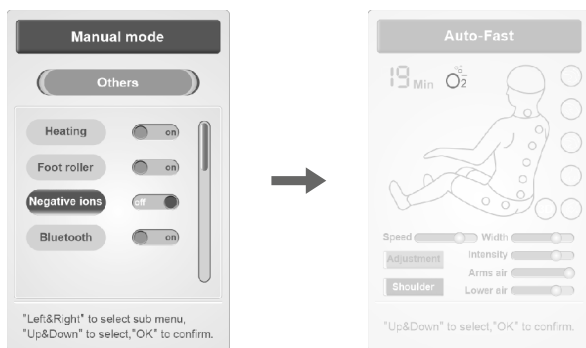

### · Tryb ręczny (Bluetooth)

- Naciśnij przycisk „OK”, aby wybrać włączenie lub wyłączenie funkcji Bluetooth.
- Po włączeniu opcji Bluetooth w fotelu możesz połączyć się z urządzeniem źródłowym, które ma Bluetooth. Funkcja ta umożliwia odtwarzanie muzyki przez połączenie bezprzewodowe.
- Naciśnij przycisk „Góra” lub „Dół”, aby wybrać inną funkcję masażu, naciśnij przycisk „Powrót”, aby powrócić do ekranu z wcześniejszymi funkcjami wyboru.

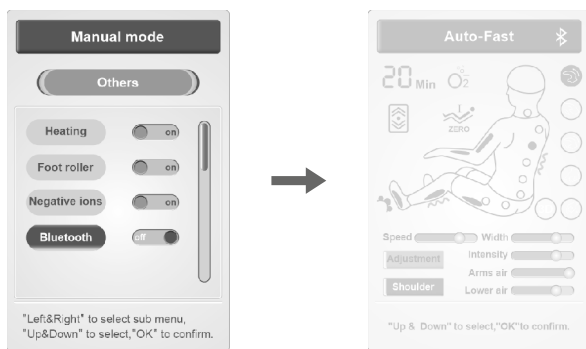

## Obsługa

### 7). Funkcja regulacji/dopasowania (naciśnij przycisk regulacji, aby przejść od razu do ustawień regulacji)

· Naciśnij przycisk „Menu”, aby przejść do ekranu menu głównego, wybierz ikonę funkcji regulacji: Obejmuje tryb, zakres, intensywność i inne funkcje regulacji masażu.

· Naciśnij przycisk „W lewo” lub „W prawo”, aby przejść do odpowiedniego podmenu, następnie wybierz funkcję masażu, a następnie przyciskiem „W górę” lub „W dół”, wybierz opcję/funkcję regulacji. Naciśnij przycisk „OK”, aby potwierdzić lub przycisk „Powrót”, aby powrócić do ekranu z wcześniejszymi funkcjami wyboru.

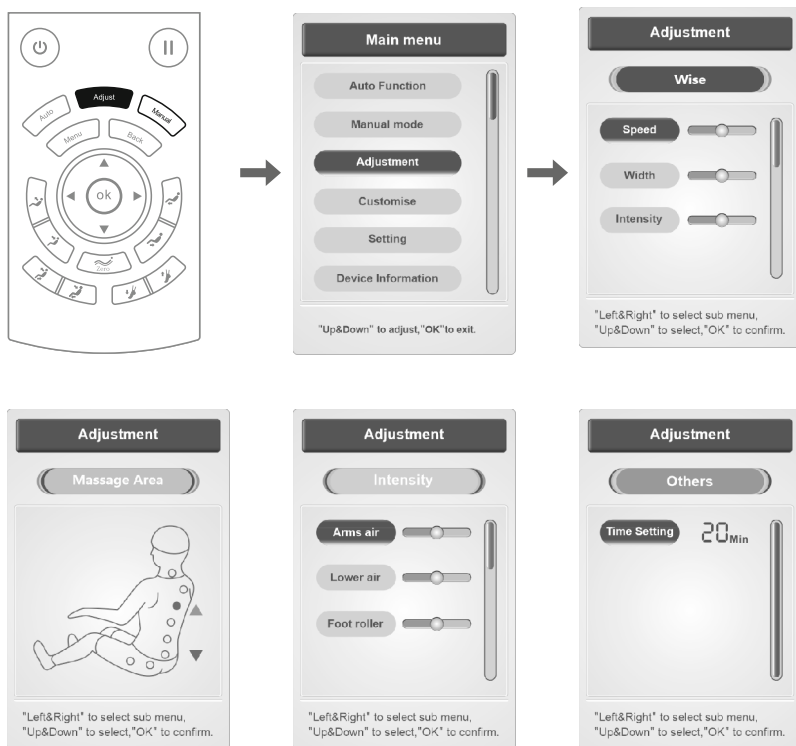

Na pilocie możesz od razu wybrać przycisk „Adjust”, aby bezpośrednio przejść do interfejsu dopasowania.

## Obsługa

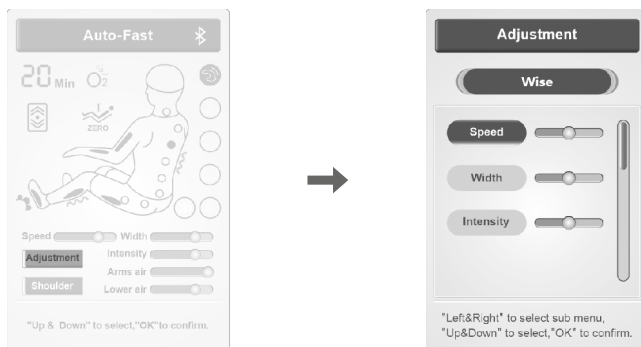

### A. Funkcja regulacji (dostosuj tryb masażu ręcznie)

- Funkcja regulacji (tryb masażu): dostosowanie trybu masażu obejmuje prędkość, szerokość, intensywność itd.
- Naciśnij przycisk „W górę” lub „W dół”, aby wybrać funkcję prędkości lub szerokości, naciśnij przycisk „OK”, aby ustawić poziomy prędkości i szerokości.

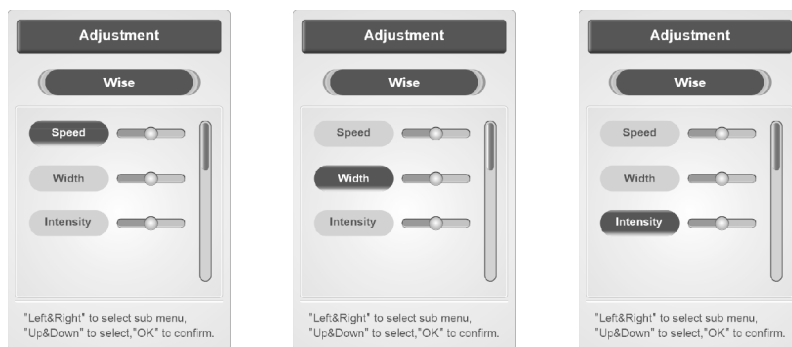

#### Uwaga:

- Szerokość: Pięć poziomów regulacji szerokości masażu w trybie stukania i shiatsu.
- Prędkość: Pięć poziomów regulacji szybkości masażu.

## Obsługa

### B. Funkcja regulacji (dostosuj zakres masażu ręcznie)

- Funkcja regulacji (zakres masażu): w punktowym lub w częściowym zakresie masażu naciśnij przycisk „W górę” (przytrzymując go), wtedy głowica masująca podniesie się; naciśnij przycisk „W dół” (przytrzymując go), wtedy głowica masująca opuści się i zatrzyma w wybranym przez nas punkcie.

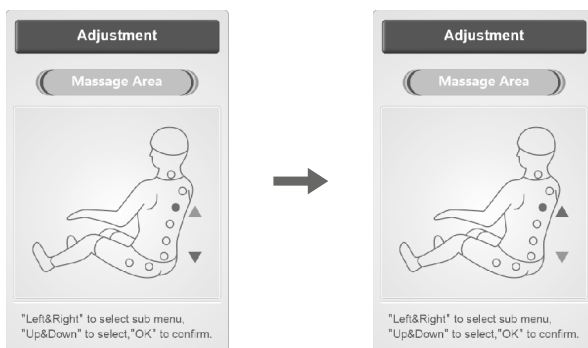

### C. Funkcja regulacji (dostosuj intensywność masażu ręcznie)

- Dostosowanie intensywności: Uwzględnia ciśnienie powietrza w górnych lub dolnych częściach ciała oraz masaż rolkowy na stopy. Istnieją trzy poziomy dostosowania.
- Naciśnij przycisk „W górę” lub „W dół”, aby wybrać intensywność ciśnienia powietrza lub intensywność masażu rolkowego, naciśnij przycisk „OK”, aby ustawić intensywność.

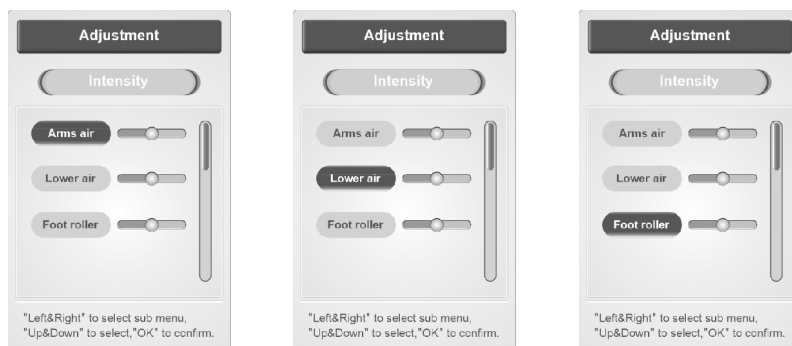

## Obsługa

### D. Funkcja regulacji (dostosuj czas masażu)

- Funkcja regulacji (czas masażu): Na ekranie widoczny jest aktualny czas. Każde naciśnięcie przycisku „OR” wydłuża czas o 5 min. Gdy przekroczysz 40 minut, powróci do zera.
- Naciśnij przycisk „OK”, aby ustawić czas (naciśnij jeden raz przycisk „OK.”, czas wzrasta o 5 minut, maksymalnie do 40 min).



### 8). Dostosowanie

- Naciśnij przycisk „Menu”, aby wejść do menu głównego, wybierz funkcję „Dostosuj”, przejdź do panelu dostosowania, obejmującego funkcje zarządzania dodatkowymi programami indywidualnymi I i II.
- Naciśnij przycisk „W lewo” lub „W prawo”, aby zapisać program lub wybrać zapisany, naciśnij przycisk „OK”, aby potwierdzić.
- Naciśnij przycisk „W górę” lub „W dół”, aby wybrać pamięć programu I, pamięć programu II i pamięć programu III.
- Zapisane programy: możesz zapisać swoje własne ustawienia masażu jak technika, ciśnienie powietrza itd.
- Naciśnij przycisk „Powrót”, aby powrócić do ekranu z wcześniejszymi funkcjami wyboru.

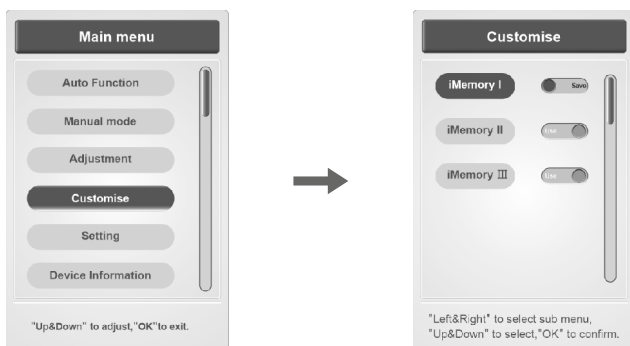

## Obsługa

### 9). Ustawienie

- Naciśnij przycisk „Menu”, aby przejść do ekranu menu głównego, wybierz „Ustawienie”, przejdź do wyboru języka, podświetlenia lub blokady ekranu itp.
- Naciśnij przycisk „W lewo” lub „W prawo”, aby przejść do podmenu. Naciśnij przycisk „W górę” lub „W dół”, aby wybrać funkcję, lub naciśnij przycisk „Powrót”, aby powrócić do ekranu z wcześniejszymi funkcjami wyboru.

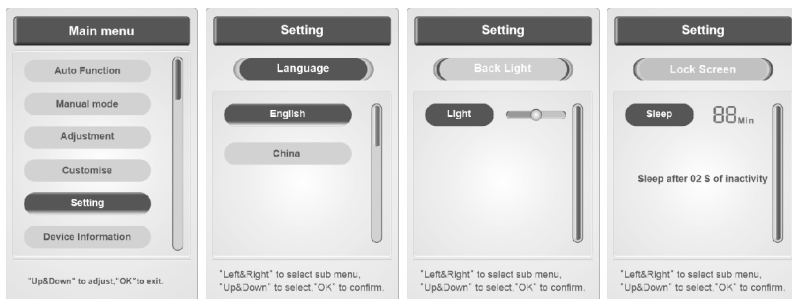

### A. Ustawienie (język)

- Ustawienie (język): ustaw język chiński lub angielski.
- Naciśnij przycisk „W górę” lub „W dół”, aby wybrać jeden język, naciśnij przycisk „OK”, aby potwierdzić.

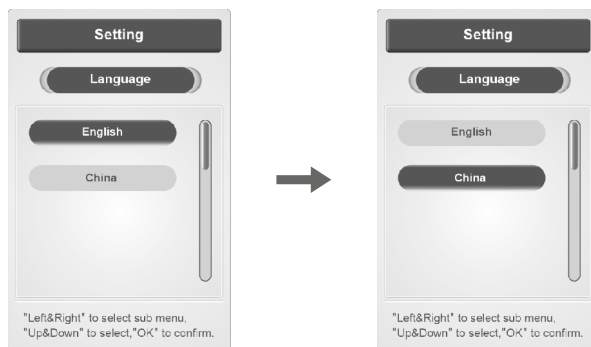

## Obsługa

### B. Ustawienie (ekran blokady)

- Ustawienie (ekran blokady): wybierz długość/czas blokady lub nie korzystaj z tej opcji. Automatyczna blokada uruchomi się po 2 sek.
- Naciśnij przycisk „OK”, aby ustawić czas blokady, czas blokady ma pięć opcji: 15 lub 30 sekund, 1 lub 2 minuty lub nigdy nie blokuj, naciśnij przycisk „OK”, aby zmienić cykl.

### C. Ustawienie (podświetlenie)

- Ustawienie (podświetlenie): pięć poziomów regulacji jasności. Naciśnij przycisk „Powrót”, aby wrócić do ekranu z wcześniejszymi funkcjami wyboru.

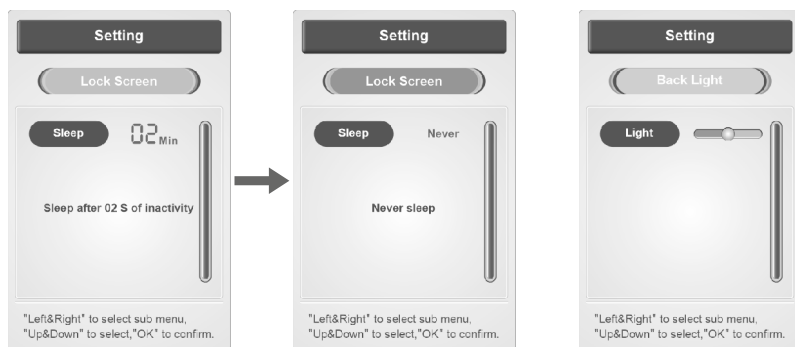

### 10). Informacje o urządzeniu

- Naciśnij przycisk „Menu”, aby przejść do ekranu menu głównego, wybrać funkcję informacji o fotelu i wyświetlić aktualne informacje o nim.
- Naciśnij przycisk „Góra” lub „Dół”, aby wybrać funkcję, naciśnij przycisk „OK”, aby potwierdzić. Naciśnij przycisk „Powrót”, aby powrócić do ekranu wyboru opcji.

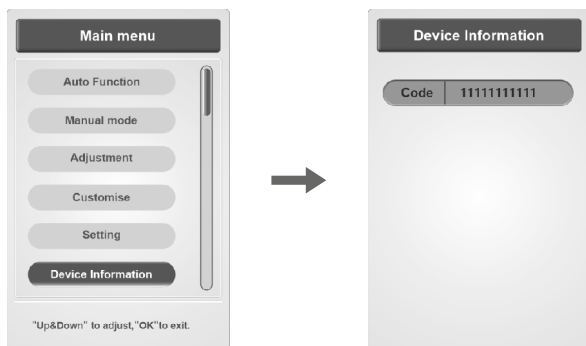





## Obsługa

### 11). Funkcja Zero Gravity

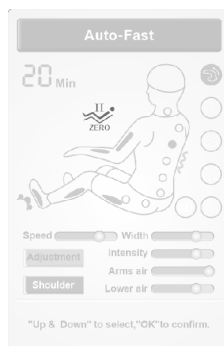
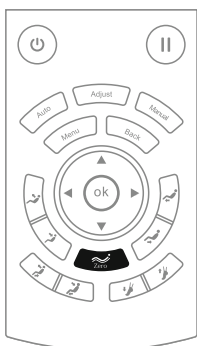
· Naciśnij przycisk „Zero Gravity”, aby ustawić pozycję, wybierz „Zero Gravity I” lub „Zero Gravity II” zgodnie ze swoimi wymaganiami.



Funkcja	Opis działania
	Zero Gravity I: włączenie pierwszego poziomu pozycji Zero Gravity.
	Zero Gravity II: włączenie drugiego poziomu pozycji Zero Gravity.

### 12). Przycisk powrotu

· Po dostosowaniu funkcji masażu, jeśli chcesz powrócić do ekranu głównego menu, naciśnij przycisk „Back”.

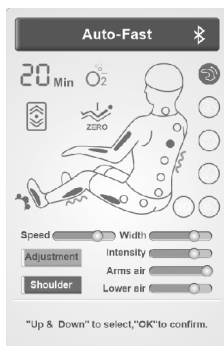
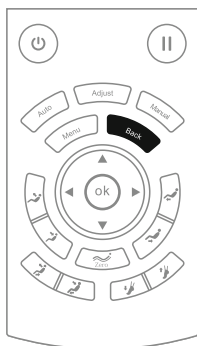

## Obsługa

---

### 13). Regulacja pozycji masażu





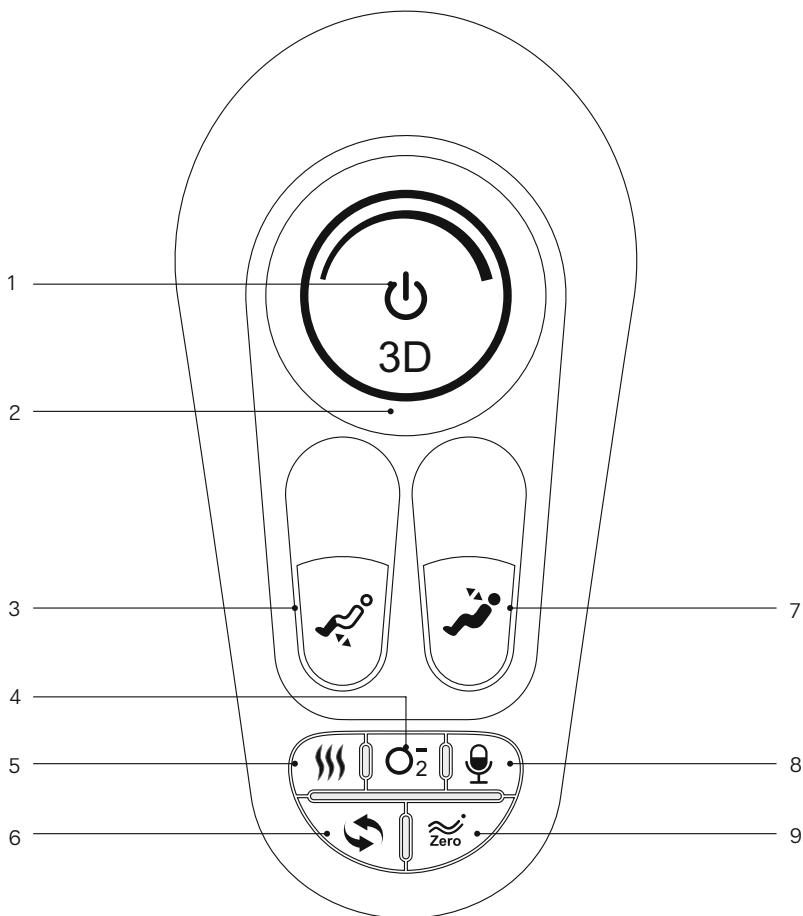



Funkcja	Opis działania
	Podnózek do góry: naciśnij, aby podnieść podnózek, zwolnij, aby zatrzymać; po zakończeniu automatycznie wykryje długość nóg.
	Podnózek do dołu: naciśnij, aby obniżyć pozycję podnóżka, zwolnij, aby zatrzymać; po zakończeniu automatycznie wykryje długość nóg.
	Podnoszenie oparcia: naciśnij, aby podnieść, zwolnij, aby zatrzymać.
	Opuszczanie oparcia: naciśnij, aby opuścić, zwolnij, aby zatrzymać.
	Podnoszenie całej pozycji: naciśnij, aby podnieść oparcie wraz z podnóżkiem, zwolnij przycisk, aby zatrzymać; po zakończeniu automatycznie wykryje długość nóg.
	Obniżanie całej pozycji: naciśnij, aby obniżyć oparcie wraz z podnóżkiem, zwolnij przycisk, aby zatrzymać; po zakończeniu automatycznie wykryje długość nóg.
	Pozycja Zero Gravity I: Automatyczne ustawienie oparcia i podnóżka do pierwszego poziomu Zero Gravity.
	Skracanie długości podnóżka: naciśnij, aby ręcznie ustawić podnózek, tak, aby był krótszy, zwolnij przycisk, aby zatrzymać.
	Wydłużanie długości podnóżka: naciśnij, aby ręcznie ustawić podnózek, tak aby był dłuższy, zwolnij przycisk, aby zatrzymać.

### 3. Wprowadzenie do obsługi pilota podręcznego.



1. Przycisk zasilania: włącz (naciśnij kilka sekund, aby zatrzymać) lub wyłącz fotel do masażu.
2. Przycisk intensywności 3D: dostosowanie intensywności masażu 3D.
3. Przycisk podnoszenia podnóżka: reguluj podnóżek w górę i w dół.
4. Jonizator powietrza: włączanie lub wyłączanie generatora powietrza jonowego.
5. Przycisk ogrzewania: włącza lub wyłącza ogrzewanie.
6. Przycisk automatyczny: włączanie lub wyłączanie funkcji masażu.
7. Przycisk odchylania: wyreguluj kąt nachylenia oparcia.
8. Przycisk sterowania głosowego: włączenie funkcji sterowania głosowego.
9. Przycisk Zero Gravity: ustaw pozycję do masażu.

## Obsługa

Funkcja	Opis działania
	Przycisk zasilania: naciśnij przez sekundę, aby zpauzować, naciśnij przez 3 sekundy, aby włączyć/wyłączyć. Jeśli czas pauzy przekroczy 20 minut, wszystkie funkcje masażu zostaną automatycznie wyłączone.
	Przycisk intensywności 3D: siła masażu 3D, ustal czy głowica masująca jest wysunięta do przodu lub w całości jest schowana.
	Przycisk podnózek do góry: Wciśnij, by podnieść, puść, by zatrzymać.
	Przycisk podnózek w dół: Wciśnij, by obniżyć, puść, by zatrzymać.
	Przycisk podnoszenia oparcia: naciśnij, by powoli podnieść oparcie, a następnie zwolnij, aby zatrzymać podnoszenie oparcia.
	Przycisk opuszczania oparcia: naciśnij, by powoli opuścić oparcie, a następnie zwolnij, aby zatrzymać opuszczanie oparcia.
	Przycisk ogrzewania: włącz lub wyłącz funkcję ogrzewania na plecy.
	Przycisk jonizatora powietrza: włącz lub wyłącz funkcję generatora jonów powietrza.
	Przycisk sterowania głosowego: naciśnij ten przycisk, aby uruchomić funkcję sterowania głosowego.
	Przycisk programu automatycznego: naciśnij, aby za każdym razem przełączać funkcję automatycznego masażu.
	Przycisk Zero Gravity: automatycznie dostosowuje podnózek i oparcie do pozycji Zero Gravity, istnieją kolejno dwa poziomy tej pozycji.

## Obsługa

### 4. Instrukcja kontroli głosu

- Gdy fotel masujący jest włączony lub znajduje się w trybie czuwania, powiedz „Hi, Alice” lub naciśnij przycisk włączania sterowania głosowego na prawym podłokietniku, aby uruchomić funkcję sterowania głosowego.
- Po udanym uruchomieniu fotel odpowie „I am here”. W tym momencie każda komenda sterowania głosowego odpowiadająca konkretnej funkcji musi być wypowiedziana w ciągu 6 sekund. Po odpowiedzi fotela masującego na Twoją komendę dana funkcja jest uruchamiana; jeżeli przez ponad 6 sekund nie wypowiedzisz poprawnie żadnej komendy głosowej, funkcja sterowania głosowego automatycznie się wyłącza i należy ją ponownie włączyć.
- Uwaga: Polecenia głosowe powinny być wydawane powoli i wyraźnie.

Wprowadź do sterowania głosowego		
Komenda uruchamiająca: "Hi Alice". Odpowiedź: I am here.		
Numer	Komenda głosowa	Odpowiedź na komendę
1	Massage on.	Odpowiedź: Ok, massage on.
2	Massage close.	Odpowiedź: Ok, massage close.
3	Comfort massage.	Odpowiedź: Ok, comfort massage.
4	Relax massage.	Odpowiedź: Ok, relax massage.
5	Full body massage.	Odpowiedź: Ok, full body massage.
6	Neck and shoulder massage.	Odpowiedź: Ok, neck and shoulder massage.
7	Back and waist massage.	Odpowiedź: Ok, back and waist massage.
8	Stretch massage.	Odpowiedź: Ok, stretch massage.
9	Fixed massage.	Odpowiedź: Ok, fixed massage.
10	Change the other mode.	Odpowiedź: Ok, change the other mode.
11	Go little down.	Odpowiedź: Ok, go little down.
12	Go little up.	Odpowiedź: Ok, go little up.
13	Open the air pressure.	Odpowiedź: Ok, open the air pressure.
14	Close the air pressure.	Odpowiedź: Ok, close the air pressure.
15	Up the seat position.	Odpowiedź: Ok, up the seat position.
16	Down the seat position.	Odpowiedź: Ok, down the seat position.
17	Stop adjustment.	Odpowiedź: Ok, stop adjustment.

## Obsługa

---

### 5. Wyłącz zasilanie, zatrzymaj masaż

- Podczas masażu naciśnij przycisk wyłącznika, aby natychmiast wyłączyć wszystkie funkcje masażu, oparcie siedzenia i podnóżek zostaną zresetowane, czas masażu się skończy, a wszystkie funkcje masażu zostaną natychmiast wyłączone, a oparcie i podnóżek wrócą do pozycji startowej.
- Wyłączenie zasilania w fotelu masującym - rysunek poniżej (schemat ideowy odcięcia zasilania całego fotela masującego).

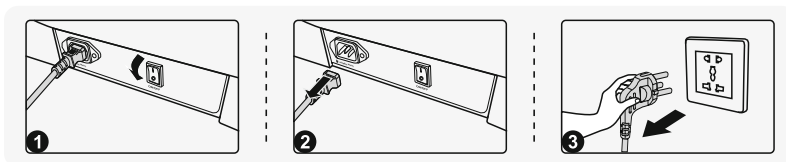

- ❶ Schemat wyłączenia całości zasilania fotela masującego.
- ❷ Schemat odłączenia przewodu zasilającego od fotela masującego.
- ❸ Schemat odłączenia wtyczki zasilania.

### 6. Obsługa odtwarzacza Bluetooth

1. W ustawieniach swojego telefonu przejdź do zarządzania funkcją Bluetooth, aby wyszukać nowe urządzenia.
2. Znajdź urządzenie Bluetooth o nazwie: IMCM-XXXX, wybierz je, aby sparować z fotelem masującym.
3. Włącz odtwarzacz muzyki w swoim telefonie i słuchaj muzyki z głośników fotela masującego.

### 7. Montaż podłokietników

- Połącz przewody elektryczne wraz z przewodami powietrznymi widocznymi na rysunku poniżej. Pozwoli to na prawidłowe działanie mechanizmu masażu rąk (rys. 1 i 2).

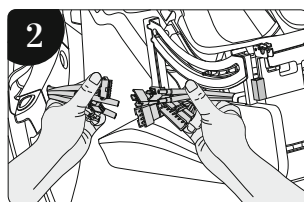
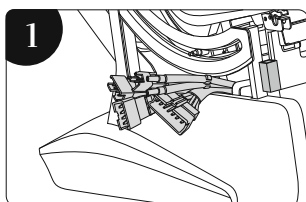

## Obsługa

- Odpowiednio złączone przewody elektryczne (kostka) oraz powietrzne zabezpieczaj, przytrzymując tak, aby nie przeszkadzały w trakcie dalszych czynności (rys. 3 i 4).

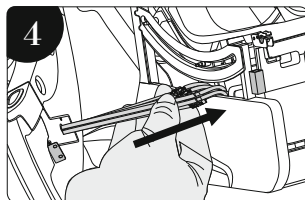
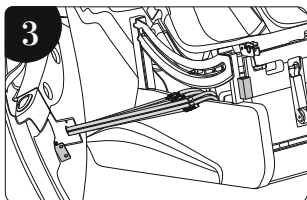

- Po poprawnym złączeniu przewodów elektrycznych oraz powietrznych wsuń blok mocujący znajdujący się na podłokietniku na uchwyt trzymający wbudowany w głównej konstrukcji fotela masującego (rys.5).
- W następnym kroku zamontuj śruby mocujące w boku fotela (rys. 7 i 8), aby połączyć dwa elementy w całość.

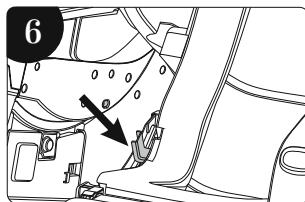
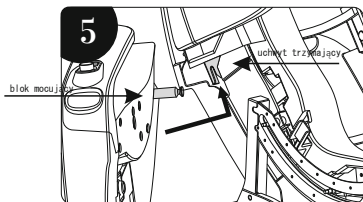

- Do montażu śrub użyj klucza imbusowego znajdującego się w zestawie (rys.8 i 9).

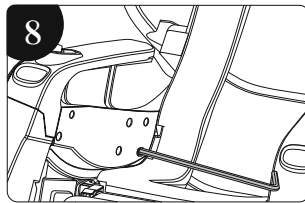
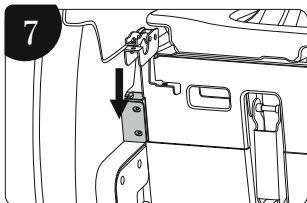

## Obsługa

---

- Do montażu śrub użyj klucza imbusowego znajdującego się w zestawie (rys.8 i 9).

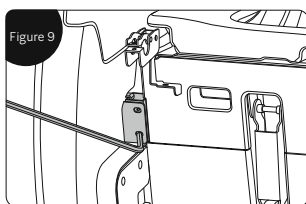

## 8. Montaż Podnóżka

1. Podłącz kostkę elektryczną oraz przewody powietrzne z masażera stóp do głównej konstrukcji fotela masującego. (rys. 1 i 2).

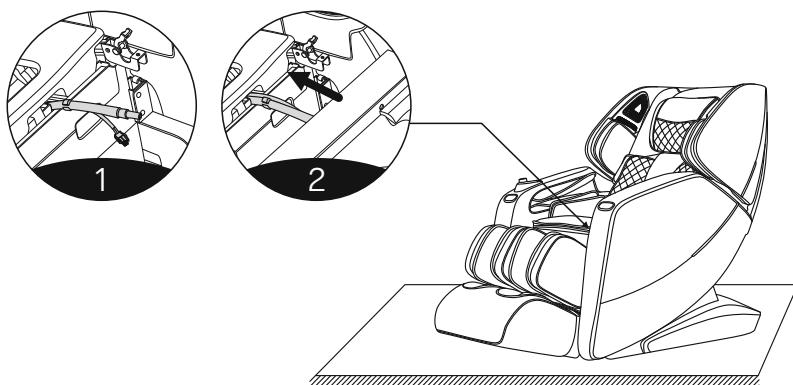



## Obsługa

---

2. Umieść uchwyty mocujące (tuleje mocujące) masażera stóp po dwóch stronach okrągłych rurek (rys. 3).
3. Przygotuj uchwyt łączeniowy do montażu podnóżka, otwierając go (rys. 4).

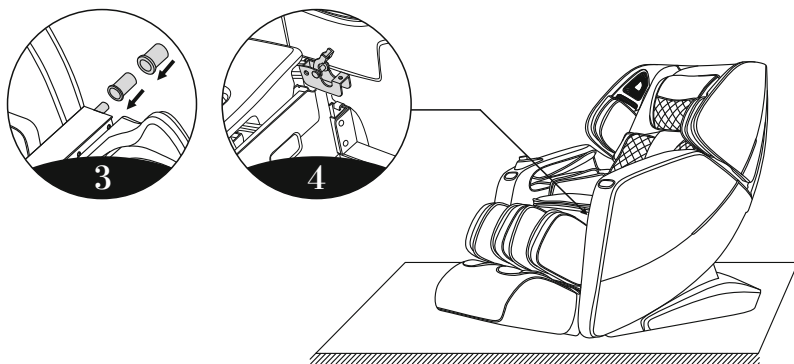

5. Na odpowiednio przygotowane uchwyty łączeniowe po obu stronach korpusu fotela masującego zamontuj podnóżek, umieszczając boczne rurki z tulejami podnóżka w uchwytach łączeniowych (rys. 5).
6. Zamknij uchwyt łączeniowy i przykręć śrubokrętem lub wkrętarką śrubę zabezpieczającą całość uchwytu przed rozpięciem obu elementów (rys. 6).

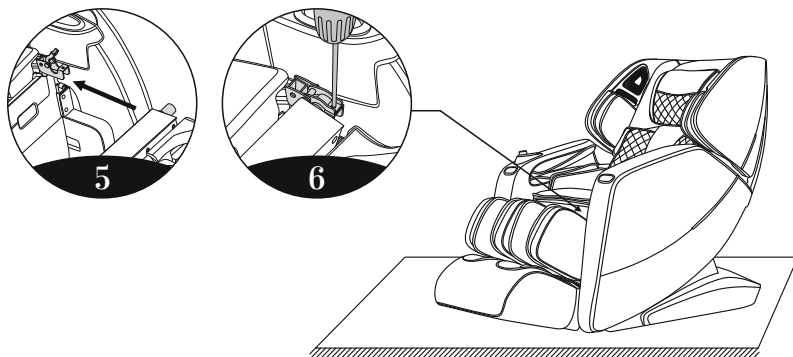

## Obsługa

7. Ostatnim krokiem po dokręceniu uchwytów łączeniowych, jest umieszczenie pokrywy osłaniającej całość konstrukcji łączącej podnózek z korpusem fotela masującego (rys. 7).

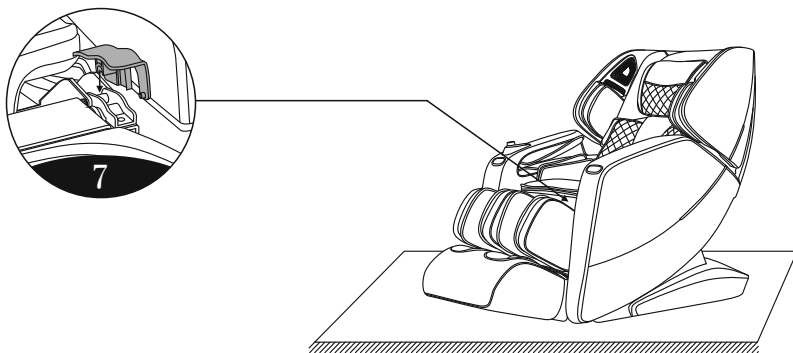

## 9. Montaż/demontaż poduszki pod głowę i górną partię pleców.

- Używanie poduszek może zredukować intensywność masażu ramion i szyi. Możesz zdecydować, którą z poduszek chcesz zdemontować (rekomendowane jest używanie poduszki osłaniającej głowę). Pokrycie oparcia demontowane jest za pomocą zamka błyskawicznego (rys. 1). Poduszka ochraniająca głowę demontowana jest za pomocą rzepu (rys. 2).

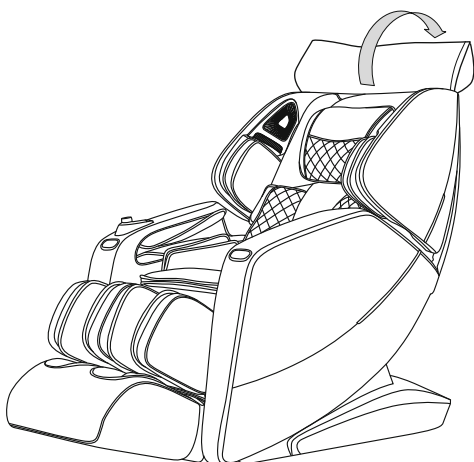

Zamek

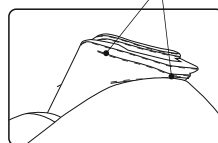

(1)

Rzepy

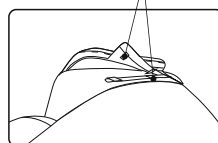

(2)

## Obsługa

### 10. Ochrona podłoża

· Używanie fotela masującego na drewnianej podłodze może ją zniszczyć. Zaleca się stosowanie dywaników bądź innych podstaw, żeby zapobiec uszkodzeniom podłogi.

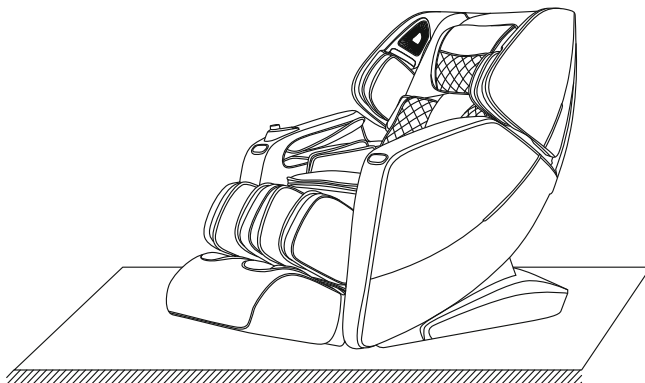

Uwaga: Nie przesuwaj fotela na kółkach po drewnianej podłodze, nierównym podłożu lub w wąskiej przestrzeni. Do podniesienia fotela potrzebne są dwie osoby. Nie podnoś fotela bezpośrednio za podłokietniki, staraj się korzystać z elementów stelaża.

### 11. Sposób przemieszczania

· Upewnij się że wszystkie przewody są odpięte, do przesunięcia potrzebujesz dwóch osób. Jedna osoba podciąga do góry podnóżek, a druga obniża oparcie. W momencie, gdy środek ciężkości znajduje się w pełni na kółkach, wtedy możemy bezproblemowo zmienić usytuowanie fotela.

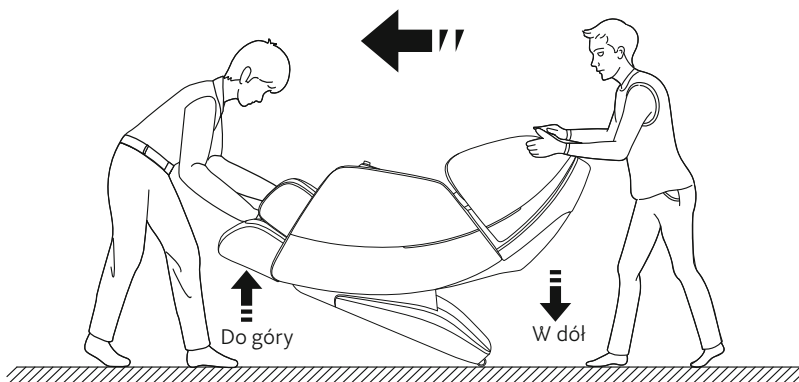

Uwaga: Podczas przesuwania fotela należy najpierw wyłączyć zasilanie, a następnie odłączyć przewód zasilający i przewód pilota.

## Specyfikacja fotela masującego

---

Model: Massaggio Stravagante

Wersja: 2

Nazwa: Fotel masujący

Napięcie: 220-240V~ 50Hz/60Hz

Pobór mocy: 220W

Rekomendowany czas pracy: 20Min

Klasa bezpieczeństwa: Klasa I

Zastosowane materiały: PVC, PA, części stalowe, elektryczne i elektroniczne

MATERIAL	PU	SKÓRA	TRANINA	DREWNO

## ZACHOWAJ INSTRUKCJĘ

Drogi użytkowniku, możesz przyczynić się do ochrony środowiska. Bądź ekologicznie odpowiedzialny i zużyte urządzenie oddaj do odpowiedniego punktu składowania wyznaczonego przez lokalną administrację. Użyte do produkcji urządzenia materiały mogą być cennym surowcem wtórnym, a gdy są niewłaściwie utylizowane mogą być niebezpieczne dla środowiska. Pamiętaj - nie wyrzucaj urządzenia wraz z odpadami komunalnymi.



Zakres częstotliwości w standardzie Bluetooth i mocy 2,5 mW  
Oświadczenie Producenta: Produkt zgodny z dyrektywą: 2014/53/UE.  
Pełna deklaracja zgodności dostępna jest na stronie internetowej  
[restlords.com/deklaracja](http://restlords.com/deklaracja)